



**ESTADO DA PARAÍBA**  
**PREFEITURA MUNICIPAL DE JURUPIRANGA**  
**EDITAL PROCESSO LICITATÓRIO Nº 053/2021**  
**TOMADA DE PREÇOS nº 004/2021.**

Torna-se público, para conhecimento dos interessados, que o Município de Juripiranga, Estado da Paraíba, por meio da Secretária de Infraestrutura, Agricultura e Meio Ambiente, sediada Av. Brasil, 380, centro Juripiranga-PB, realizará licitação, na modalidade **TOMADA DE PREÇOS**, do tipo “**menor preço**”, **GLOBAL**, sob a forma de execução indireta, no **regime de empreitada por preço global**, nos termos da Lei nº 8.666, de 21 de junho de 1993, da Lei Complementar nº 123, de 14 de dezembro de 2006, da Lei de Diretrizes Orçamentárias vigente, e, ainda, de acordo com as condições estabelecidas neste Edital.

**1. HORÁRIO, DATA E LOCAL PARA A ENTREGA DOS ENVELOPES CONTENDO A DOCUMENTAÇÃO E PROPOSTAS:**

1.1. Até às 14:00 horas, do dia 26, mês outubro, ano 2021, no endereço Rua São Paulo, 67, centro Juripiranga-PB, para entrega dos Envelopes nº 01, com os documentos de habilitação, e n. 02, com a proposta, além das declarações complementares.

**2. HORÁRIO, DATA E LOCAL PARA INÍCIO DA SESSÃO PÚBLICA**

2.1. Às 14:00 (Quatorze) horas, do dia 26, mês outubro, ano 2021, no setor de Licitação localizado no endereço Rua São Paulo, 67, centro Juripiranga-PB, terá início a sessão pública, prosseguindo-se com o credenciamento dos participantes e a abertura dos envelopes contendo a documentação de habilitação.

2.2. Os conjuntos de documentos relativos à habilitação e à proposta de preços deverão ser entregues separadamente, em envelopes fechados e lacrados, rubricados no fecho e identificados com o nome do licitante e contendo em suas partes externas e frontais, em caracteres destacados, os seguintes dizeres:



**ESTADO DA PARAÍBA**  
**PREFEITURA MUNICIPAL DE JURUPIRANGA**

ENVELOPE Nº 1  
DOCUMENTOS DE HABILITAÇÃO  
*PREFEITURA MUNICIPAL DE JURUPIRANGA-PB.*  
TOMADA DE PREÇOS Nº 004/2021  
(RAZÃO SOCIAL DO PROPONENTE)  
(CNPJ)

ENVELOPE Nº 2  
PROPOSTA  
*PREFEITURA MUNICIPAL DE JURUPIRANGA-PB.*  
TOMADA DE PREÇOS Nº 004/2021  
(RAZÃO SOCIAL DO PROPONENTE)  
(CNPJ)

### **3. DO REPRESENTANTE E DO CREDENCIAMENTO**

3.1. Os licitantes que desejarem manifestar-se durante as fases do procedimento licitatório deverão estar devidamente representados por:

3.1.1. **Titular da empresa licitante**, devendo apresentar cédula de identidade ou outro documento de identificação oficial, acompanhado de: registro comercial no caso de empresa individual, contrato social ou estatuto em vigor, no caso de sociedades comerciais e, no caso de sociedades por ações, dos documentos de eleição de seus administradores; inscrição do ato constitutivo, no caso de sociedades civis, acompanhada de prova de diretoria em exercício; e ata de fundação e estatuto social em vigor, com a ata da assembleia que o aprovou, devidamente arquivado na Junta Comercial ou inscrito no Registro Civil das Pessoas Jurídicas da respectiva sede, no caso de sociedades cooperativas; sendo que em tais documentos devem constar expressos poderes para exercerem direitos e assumir obrigações em decorrência de tal investidura;

3.1.2. **Representante designado pela empresa licitante**, que deverá apresentar instrumento particular de procuração ou documento equivalente, com poderes para se manifestar em nome

Endereço: Av. Brasil, nº 380, Centro, Juripiranga/PB. CEP: 58.330.000.

Telefone: (83) 3289-1551.

E-mail: prefeitura@juripiranga.pb.gov.br

CNPJ: 08.865.933/0001-53



## ESTADO DA PARAÍBA

### PREFEITURA MUNICIPAL DE JURUPIRANGA

da empresa licitante em qualquer fase da licitação, acompanhado de documento de identificação oficial e do registro comercial, no caso de empresa individual; contrato social ou estatuto em vigor no caso de sociedades comerciais e no caso de sociedades por ações, acompanhado, neste último, de documentos de eleição de seus administradores; inscrição do ato constitutivo, no caso de sociedades civis, acompanhada de prova de diretoria em exercício; e ata de fundação e estatuto social em vigor, com a ata da assembleia que o aprovou, devidamente arquivado na Junta Comercial ou inscrito no Registro Civil das Pessoas Jurídicas da respectiva sede, no caso de sociedades cooperativas;

- 3.2. Cada representante legal/credenciado deverá representar apenas uma empresa licitante.

**Nota explicativa:** Orienta o TCU, no Manual intitulado: Licitações & Contratos. Orientações e Jurisprudência do TCU. 4ª ed. p. 326: “Credenciamento do representante legal pode ser exigido em qualquer modalidade licitatória. Considera-se representante legal pessoa credenciada por documento hábil. Entende-se por documento hábil para credenciar o representante: estatuto/contrato social, • quando o representante for sócio, proprietário, dirigente ou assemelhado da empresa licitante, no qual estejam expressos poderes para exercer direitos e assumir obrigações em decorrência de tal investidura; • procuração ou documento equivalente, ambos outorgados pelo licitante, dando poderes ao representante para se manifestar em nome da concedente, em qualquer momento da licitação.”

#### 4. OBJETO

- 4.1. O objeto da presente licitação é a **Contratação de empresa especializada visando à construção de uma piscina semiolímpica anexa à Escola Municipal de Ensino Infantil e Fundamental Maria José Borba e tudo conforme as condições, quantidades e exigências estabelecidas neste Edital e seus anexos.**
- 4.2. O Valor estimado da contratação referente aos 8 lotes está perfazendo o valor total de **R\$: 618.164,27 (Seiscentos e dezoito mil, cento e sessenta e quatro reais e vinte e sete centavos).**
- 4.3. A licitação será realizada em grupo único, composto por 8 lotes, formados por 68 itens, com o valor de R\$: 618.164,27 (Seiscentos e dezoito mil, cento e sessenta e quatro reais e vinte e sete centavos), conforme planilha constante no Projeto Básico devendo o licitante oferecer proposta para todos os itens que o compõem.

Endereço: Av. Brasil, nº 380, Centro, Juripiranga/PB. CEP: 58.330.000.

Telefone: (83) 3289-1551.

E-mail: prefeitura@juripiranga.pb.gov.br

CNPJ: 08.865.933/0001-53



## ESTADO DA PARAÍBA

### PREFEITURA MUNICIPAL DE JURUPIRANGA

4.4.O critério de julgamento adotado será o menor preço GLOBAL, observadas as exigências contidas neste Edital e seus Anexos quanto às especificações do objeto.

## 5. DOS RECURSOS ORÇAMENTÁRIOS

5.1.As despesas para atender a esta licitação estão programadas em dotação orçamentária própria, prevista no orçamento do Município de Juripiranga para o exercício de 2021 na classificação abaixo:

02.050 Secretaria Municipal de Educação

- ✓ 12 361 0010 1005 Const., Reforma e Ampliação de Unidades Públicas de Ensino Municipal.
- ✓ 4.4. 90. 51 - Obras e instalações.

02.50 Secretaria Municipal de Educação

- ✓ 12. 365. 0012. 1045 Obras e Equipagem de Unidades da Educação Infantil FUNDEB/VAAT – 15%
- ✓ 4.4.90.51 – Obras e instalações

## 6. DA PARTICIPAÇÃO NA LICITAÇÃO

6.1. Poderão participar desta licitação, os interessados cujo ramo de atividade seja compatível com o objeto desta licitação.

6.2. Somente poderão participar da presente licitação as empresas inscritas no Cadastro de Fornecedores do Município de Juripiranga/PB. Portanto, o licitante que não estiver cadastrado no Município deverá estar cadastrado como fornecedor do Município de Juripiranga/PB, até o terceiro dia anterior à data do recebimento das propostas, e obrigatoriamente comprovar tal registro na habilitação jurídica.

6.3. Não poderão participar desta licitação:

6.3.1. Proibidos de participar de licitações e celebrar contratos administrativos, na forma da legislação vigente;

6.3.2. Que não atendam às condições destes Edital e seus anexos;



## ESTADO DA PARAÍBA

### PREFEITURA MUNICIPAL DE JURUPIRANGA

6.3.3. Estrangeiros que não tenham representação legal no Brasil com poderes expressos para receber citação e responder administrativa ou judicialmente;

6.3.4. Que se enquadrem nas vedações previstas no artigo 9º da Lei nº 8.666, de 1993;

6.3.5. Que estejam sob falência, concurso de credores, concordata ou insolvência, em processo de dissolução ou liquidação;

6.3.6. Organizações da Sociedade Civil de Interesse Público - OSCIP, atuando nessa condição (Acórdão nº 746/2014-TCU-Plenário).

6.3.7. Instituições sem fins lucrativos (parágrafo único do art. 12 da Instrução Normativa/SEGES nº 05/2017).

6.3.7.1. É admissível a participação de organizações sociais, qualificadas na forma dos arts. 5º a 7º da Lei 9.637/1998, desde que os serviços objeto desta licitação se insiram entre as atividades previstas no contrato de gestão firmado entre o Poder Público e a organização social (Acórdão nº 1.406/2017-TCU-Plenário), mediante apresentação do Contrato de Gestão e dos respectivos atos constitutivos.

6.4. Nos termos do art. 5º do Decreto nº 9.507, de 2018, é vedada a contratação de pessoa jurídica na qual haja administrador ou sócio com poder de direção, familiar de:

6.4.1. Para os fins do disposto neste item, considera-se familiar o cônjuge, o companheiro ou o parente em linha reta ou colateral, por consanguinidade ou afinidade, até o terceiro grau (Súmula Vinculante/STF nº 13, art. 5º, inciso V, da Lei nº 12.813, de 16 de maio de 2013 e art. 2º, inciso III, do Decreto n.º 7.203, de 04 de junho de 2010);

a) detentor de cargo em comissão ou função de confiança que atue na área responsável pela demanda ou contratação; ou

b) de autoridade hierarquicamente superior no âmbito do órgão contratante.

6.5. Nos termos do art. 7º do Decreto nº 7.203, de 2010, é vedada, ainda, a utilização, na execução dos serviços contratados, de empregado da futura Contratada que seja familiar de agente público ocupante de cargo em comissão ou função de confiança neste órgão contratante.

Endereço: Av. Brasil, nº 380, Centro, Juripiranga/PB. CEP: 58.330.000.

Telefone: (83) 3289-1551.

E-mail: prefeitura@juripiranga.pb.gov.br

CNPJ: 08.865.933/0001-53



**ESTADO DA PARAÍBA**  
**PREFEITURA MUNICIPAL DE JURUPIRANGA**

## **7. DA HABILITAÇÃO**

7.1. Como condição prévia ao exame da documentação de habilitação do licitante a Pregoeira e a equipe de apoio verificará o eventual descumprimento das condições de participação, especialmente quanto à existência de sanção que impeça a participação no certame ou a futura contratação, mediante a consulta aos seguintes cadastros:

7.1.1 Consulta Consolidada de Pessoa Jurídica do Tribunal de Contas da União (<https://certidoes-apf.apps.tcu.gov.br/>).

7.1.2 A consulta aos cadastros será realizada em nome da empresa licitante e também de seu sócio majoritário, por força do artigo 12 da Lei nº 8.429, de 1992, que prevê, dentre as sanções impostas ao responsável pela prática de ato de improbidade administrativa, a proibição de contratar com o Poder Público, inclusive por intermédio de pessoa jurídica da qual seja sócio majoritário.

7.1.2.1 Caso conste na Consulta de Situação do Fornecedor a existência de Ocorrências Impeditivas Indiretas, o gestor diligenciará para verificar se houve fraude por parte das empresas apontadas no Relatório de Ocorrências Impeditivas Indiretas.

7.1.2.2 A tentativa de burla será verificada por meio dos vínculos societários, linhas de fornecimento similares, dentre outros.

7.1.2.2.1 O licitante será convocado para manifestação previamente à sua desclassificação.

7.1.3 Constatada a existência de sanção, o licitante será declarado inabilitado, por falta de condição de participação.

7.2. As Microempresas e Empresas de Pequeno Porte deverão encaminhar a documentação de habilitação, ainda que haja alguma restrição de regularidade fiscal e trabalhista, nos termos do art. 43, § 1º da LC nº 123, de 2006.

7.3. Os licitantes deverão apresentar, até o terceiro dia anterior à data do recebimento das propostas, toda a documentação relativa à Habilitação Jurídica e à Regularidade Fiscal e Trabalhista, nas condições descritas nos itens 7.4 e 7.5.



## ESTADO DA PARAÍBA

### PREFEITURA MUNICIPAL DE JURUPIRANGA

7.3.1. Os documentos da habilitação cadastrais acima indicados deverão ser acondicionados em envelopes, conforme estabelecido para os documentos de habilitação.

#### 7.4. **Habilitação Jurídica:**

7.4.1. No caso de empresário individual: inscrição no Registro Público de Empresas Mercantis, a cargo da Junta Comercial da respectiva sede;

7.4.2. No caso de sociedade empresária ou empresa individual de responsabilidade limitada - EIRELI: ato constitutivo, estatuto ou contrato social em vigor, devidamente registrado na Junta Comercial da respectiva sede, acompanhado de documento comprobatório de seus administradores;

7.4.3. Inscrição no Registro Público de Empresas Mercantis onde opera, com averbação no Registro onde tem sede a matriz, no caso de ser o participante sucursal, filial ou agência;

7.4.4. No caso de sociedade simples: inscrição do ato constitutivo no Registro Civil das Pessoas Jurídicas do local de sua sede, acompanhada de prova da indicação dos seus administradores;

7.4.5. Decreto de autorização, em se tratando de sociedade empresária estrangeira em funcionamento no País;

7.4.6. Os documentos acima deverão estar acompanhados de todas as alterações ou da consolidação respectiva;

#### 7.5. **Regularidades Fiscal e Trabalhista:**

7.5.1. Prova de inscrição no Cadastro Nacional de Pessoas Jurídicas (CNPJ);

7.5.2. Prova de regularidade fiscal perante a Fazenda Nacional, mediante apresentação de certidão expedida conjuntamente pela Secretaria da Receita Federal do Brasil (RFB) e pela Procuradoria-Geral da Fazenda Nacional (PGFN), referente a todos os créditos tributários federais e à Dívida Ativa da União (DAU) por elas administrados, inclusive aqueles relativos à Seguridade Social, nos termos da Portaria Conjunta nº 1.751, de 02/10/2014, do Secretário da Receita Federal do Brasil e da Procuradora-Geral da Fazenda Nacional.

7.5.3. Prova de regularidade com o Fundo de Garantia do Tempo de Serviço (FGTS);

7.5.4. Prova de inexistência de débitos inadimplidos perante a Justiça do Trabalho, mediante a apresentação de certidão negativa ou positiva com efeito de negativa, nos termos do Título VII-A da Consolidação das Leis do Trabalho, aprovada pelo Decreto-Lei nº 5.452, de 1º de maio de 1943;

7.5.5. Prova de regularidade com a Fazenda Estadual do domicílio ou sede do licitante;

Endereço: Av. Brasil, nº 380, Centro, Juripiranga/PB. CEP: 58.330.000.

Telefone: (83) 3289-1551.

E-mail: prefeitura@juripiranga.pb.gov.br

CNPJ: 08.865.933/0001-53



## ESTADO DA PARAÍBA

### PREFEITURA MUNICIPAL DE JURUPIRANGA

7.5.6. Prova de regularidade com a Fazenda Municipal do domicílio ou sede do licitante;

#### **7.6. Qualificação Econômico-Financeira:**

7.6.1. Certidão Negativa de Falência ou Recuperação Judicial, expedida pelo distribuidor ou distribuidores (caso exista mais de um) da sede da licitante, ou de seu domicílio OU, no caso de empresas em recuperação judicial, que já tenham tido o plano de recuperação homologado em juízo, certidão emitida pela instância judicial competente que certifique que a licitante está apta econômica e financeiramente a participar do procedimento licitatório.

7.6.2. Certidão Negativa de Falência ou Recuperação Judicial referente aos processos distribuídos pelo PJe (processos judiciais eletrônicos) da sede da licitante ou de seu domicílio;

7.6.2.1. A certidão descrita no subitem “7.6.2.” somente é exigível quando a certidão negativa de Falência ou Recuperação Judicial do Estado da sede da licitante ou de seu domicílio (subitem “7.6.1.”) contiver a ressalva expressa de que não abrange os processos judiciais eletrônicos;

7.6.2.2. Em caso de Certidão Positiva com efeito de negativa, referente a processos eletrônicos (PJe), é necessário que o documento mencione se a licitante já teve o plano de recuperação homologado em juízo e se está apta econômica e financeiramente a participar do procedimento licitatório.

7.6.2.3. Caberá ao licitante obter a Certidão Negativa de Falência ou Recuperação Judicial, de acordo com as disposições normativas do respectivo Estado da Federação da sede da licitante ou de seu domicílio.

7.6.3. Balanço patrimonial do último exercício social (2020), apresentado na forma da lei e regulamentos, vedada sua substituição por balancetes ou balanços provisórios, podendo ser atualizado por índices oficiais quando encerrados há mais de 3 (três) meses da data da sessão pública de abertura deste processo licitatório;

7.6.4. O documento exigido no subitem “7.6.3.” deverá comprovar:

7.6.5. Comprovação da boa situação financeira da empresa mediante obtenção de índices de Liquidez Geral (LG), Solvência Geral (SG) e Liquidez Corrente (LC), superiores a 1 (um), obtidos pela aplicação das seguintes fórmulas:





**ESTADO DA PARAÍBA**  
**PREFEITURA MUNICIPAL DE JURUPIRANGA**

Ativo Circulante + Realizável a Longo Prazo

$$LG = \frac{\text{Passivo Circulante} + \text{Passivo Não Circulante}}{\text{Ativo Total}}$$

$$SG = \frac{\text{Passivo Circulante} + \text{Passivo Não Circulante}}{\text{Ativo Total}}$$

$$LC = \frac{\text{Ativo Circulante}}{\text{Passivo Circulante}}$$

- As fórmulas deverão estar devidamente aplicadas em memorial de cálculos juntado ao balanço;
- Caso o memorial não seja apresentado, o Presidente reserva-se o direito de efetuar os cálculos;
- Se necessária a atualização do balanço e do capital social, deverá ser apresentado, juntamente com os documentos em apreço, o memorial de cálculo correspondente.

**7.7. Qualificação Técnica:**

7.7.1. Registro ou inscrição da empresa licitante no CREA (Conselho Regional de Engenharia e Agronomia) e/ou CAU (Conselho de Arquitetura e Urbanismo), conforme as áreas de atuação previstas no Projeto Básico, em plena validade;

7.7.2. Quanto à capacitação técnico-operacional: apresentação de um ou mais atestados de capacidade técnica, fornecido por pessoa jurídica de direito público ou privado devidamente identificada, em nome do licitante, relativo à execução de obra ou serviço de engenharia, compatível em características, quantidades e prazos com o objeto da presente licitação, envolvendo as parcelas de maior relevância e valor significativo do objeto da licitação:

<b>DESCRIÇÕES DOS SERVIÇOS</b>
ARMAÇÃO DO SISTEMA DE PAREDES DE CONCRETO, EXECUTADA COMO REFORÇO, VERGALHÃO DE 10,0 MM DE DIÂMETRO. AF_06/2019.
CONCRETAGEM DE EDIFICAÇÕES (PAREDES E LAJES) FEITAS COM SISTEMA DE FÔRMAS MANUSEÁVEIS, COM CONCRETO USINADO BOMBEÁVEL FCK 25 MPA - LANÇAMENTO, ADENSAMENTO E ACABAMENTO (EXCLUSIVE BOMBA LANÇA). AF_06/2015.
REVESTIMENTO CERÂMICO PARA PAREDES EXTERNAS EM PASTILHAS DE PORCELANA 5 X 5 CM (PLACAS DE 30 X 30 CM), ALINHADAS A PRUMO,

Endereço: Av. Brasil, nº 380, Centro, Juripiranga/PB. CEP: 58.330.000.

Telefone: (83) 3289-1551.

E-mail: prefeitura@juripiranga.pb.gov.br

CNPJ: 08.865.933/0001-53



ESTADO DA PARAÍBA  
PREFEITURA MUNICIPAL DE JURUPIRANGA

APLICADO EM PANOS SEM VÃOS. AF\_06/2014.

7.7.3. Comprovação da capacitação técnico-profissional, mediante apresentação de Certidão de Acervo Técnico – CAT, expedida pelo CREA ou CAU da região pertinente, nos termos da legislação aplicável, em nome do(s) responsável(is) técnico(s) e/ou membros da equipe técnica que participarão da obra, que demonstre a Anotação de Responsabilidade Técnica - ART ou o Registro de Responsabilidade Técnica - RRT, relativo à execução dos serviços que compõem as parcelas de maior relevância técnica e valor significativo da contratação, a saber:

DESCRIÇÕES DOS SERVIÇOS	UNID	QUANTIDADES MÍNIMAS
ARMAÇÃO DO SISTEMA DE PAREDES DE CONCRETO, EXECUTADA COMO REFORÇO, VERGALHÃO DE 10,0 MM DE DIÂMETRO. AF_06/2019.	Kg	1.110
CONCRETAGEM DE EDIFICAÇÕES (PAREDES E LAJES) FEITAS COM SISTEMA DE FÔRMAS MANUSEÁVEIS, COM CONCRETO USINADO BOMBEÁVEL FCK 25 MPA - LANÇAMENTO, ADENSAMENTO E ACABAMENTO (EXCLUSIVE BOMBA LANÇA). AF_06/2015.	M <sup>3</sup>	128
REVESTIMENTO CERÂMICO PARA PAREDES EXTERNAS EM PASTILHAS DE PORCELANA 5 X 5 CM (PLACAS DE 30 X 30 CM), ALINHADAS A PRUMO, APLICADO EM PANOS SEM VÃOS. AF_06/2014.	M <sup>2</sup>	177

**Nota Explicativa:** A Administração poderá adotar diligências tendentes a confirmar a autenticidade e correção dos atestados apresentados para comprovação da qualificação técnico-operacional, dentre estas a solicitação de CAT (Certidão de Acervo Técnico) com registro de atestado (atividade concluída ou em andamento), referente aos profissionais que integrarão sua equipe técnica, na qual conste a licitante como empresa vinculada à execução do contrato.

7.7.4. A comprovação de que o profissional detentor do atestado pertence ao quadro da empresa, deverá ser feita mediante a apresentação da cópia da Certidão de Registro e Quitação emitida pelo CREA/CAU e CRT/CFT, onde conste o mesmo como Responsável Técnico, com validade abrangendo a data do presente certame licitatório, acompanhada dos seguintes documentos:



## ESTADO DA PARAÍBA

### PREFEITURA MUNICIPAL DE JURUPIRANGA

- a) Cópia da Carteira de Trabalho e Previdência Social (CTPS) ou;
- b) Cópia da Ficha de Registro de Empregados – RE, ou;
- c) Cópia do Contrato Social, no caso de sócio(s);
- d) Cópia do Contrato de Trabalho, no caso de autônomo, como prestador de serviços, dentro de sua vigência; ou,
- e) Declaração de compromisso de vinculação contratual futura, caso o licitante se sagre vencedor desta licitação;
- f) No caso do responsável técnico ser proprietário da empresa, a comprovação deverá ser através do Contrato Social da mesma.

7.7.5. No caso de atestados emitidos por empresa de iniciativa privada, não serão considerados aqueles emitidos por empresas pertencentes ao mesmo grupo empresarial da empresa proponente, ou consideradas como pertencentes ao mesmo grupo empresarial da empresa proponente, ou empresas controladas ou controladoras da empresa proponente, ou que tenham pelo menos uma mesma pessoa física em seu quadro;

7.7.6. O atestado deve conter o nome, endereço e o telefone de contato do atestador, ou qualquer outro meio com o qual a CONTRATANTE possa valer-se para manter contato com a pessoa declarante. Deverá constar também as características do objeto, local e data da expedição e declaração do emitente do atestado de que o fornecimento e serviços foram realizados a contento, assim como o grau o grau de satisfação, o nível de atendimento e qualidade dos serviços.

7.7.7. Indicação da equipe técnica necessária para realização dos serviços: Relação nominal em separado dos profissionais de nível superior da licitante, responsáveis pela execução dos serviços, com declaração assinada pelos mesmos, autorizando a sua indicação para compor a equipe;

*7.7.8. Será admitida, para fins de comprovação de quantitativo mínimo do serviço, a apresentação de diferentes atestados de serviços executados de forma concomitante;*

7.7.9. As licitantes, quando solicitadas, deverão disponibilizar todas as informações necessárias à comprovação da legitimidade dos atestados solicitados, apresentando, dentre outros documentos, cópia do contrato que deu suporte à contratação e das correspondentes Certidões de Acervo Técnico (CAT), endereço atual da contratante e local em que foram executadas as obras e serviços de engenharia.

7.7.10. No decorrer da execução do objeto, os profissionais de que trata este subitem poderão ser substituídos, nos termos do artigo 30, §10, da Lei nº 8.666, de 1993, por profissionais de experiência equivalente ou superior, desde que a substituição seja aprovada pela Administração.

Endereço: Av. Brasil, nº 380, Centro, Juripiranga/PB. CEP: 58.330.000.

Telefone: (83) 3289-1551.

E-mail: prefeitura@juripiranga.pb.gov.br

CNPJ: 08.865.933/0001-53



## ESTADO DA PARAÍBA

### PREFEITURA MUNICIPAL DE JURUPIRANGA

- 7.7.11. *Declaração formal de que disporá, por ocasião da futura contratação, das instalações, aparelhamentos e pessoal técnico considerados essenciais para a execução contratual, conforme **Anexo V**.*
- 7.7.12. *Atestado de visita técnica assinado por servidor responsável deste Município.*
- 7.7.12.1. *O atestado de visita técnica poderá ser substituído por declaração emitida pelo licitante em que conste, alternativamente, ou que conhece as condições locais para execução do objeto; ou que tem pleno conhecimento das condições e peculiaridades inerentes à natureza do trabalho, assumindo total responsabilidade por este fato e que não utilizará deste para quaisquer questionamentos futuros que ensejem desavenças técnicas ou financeiras com a contratante.*
- 7.7.12.2. *A visita técnica para conhecimento pleno do local de execução da obra ao licitante é de caráter facultativo. Caso o licitante demonstre interesse na realização da visita técnica deverá comparecer acompanhado por Engenheiro Civil, pertencente ao quadro funcional da licitante, ou ainda fazer-se representar pelo mesmo, devendo comprovar por ocasião da visita técnica o vínculo.*
- 7.7.12.3. *A visita técnica será acompanhada por engenheiro designado pela Secretaria Municipal de Infraestrutura, Agricultura e Meio Ambiente, que posteriormente à visita elaborará o ATESTADO DE VISITA TÉCNICA e entregará ao engenheiro representante da empresa.*
- 7.7.12.4. *A visita se dará no endereço da obra, esta visita “in loco” deverá ser feita em dia útil, a partir da publicação do edital, no horário das 8 (oito) às 12 (doze) horas, até o dia anterior à data da abertura do certame por representante do licitante. A empresa deverá apresentar no ato da entrega da documentação de habilitação, o respectivo documento assinado por servidor da Prefeitura Municipal de Juripiranga, devendo para tanto ser agendada através do e-mail: [ljuripiranga@gmail.com](mailto:ljuripiranga@gmail.com), tendo como ponto de partida a Secretaria Municipal de Infraestrutura, Agricultura e Meio Ambiente, situada no prédio sede da Prefeitura Municipal de*



## ESTADO DA PARAÍBA

### PREFEITURA MUNICIPAL DE JURUPIRANGA

Juripiranga, na Avenida Brasil, Nº 380, Centro, CEP 58.330-000.

7.7.12.5. A empresa deverá solicitar por escrito o agendamento de seu comparecimento à visita técnica até 2 (dois) dias de antecedência, sendo de sua inteira responsabilidade a comprovação do recebimento da solicitação pela PMJ.

7.7.12.6. O licitante deverá, para fins de qualificação técnica, DECLARAR que tem conhecimento pleno dos locais e das condições em que deverá ser executada a obra, apresentando declaração em conformidade com a constante no ANEXO IV deste Edital e anexá-la no ENVELOPE HABILITAÇÃO JURÍDICA ou acrescentar o ATESTADO DE VISITA TÉCNICA.

7.8. Todos os licitantes, deverão apresentar, ainda, no envelope nº 1:

7.8.1. Declaração de que não utiliza de mão de obra direta ou indireta de 18 (dezoito) anos em trabalho noturno, perigoso ou insalubre e de qualquer trabalho a menores de 16 (dezesesseis) anos, salvo na condição de aprendiz, a partir de 14 (quatorze) anos, nos termos da Lei 9.854, 1999, conforme modelo ANEXO VII;

7.8.2. Declaração de Inexistência de Relação Familiar ou Parentesco com Servidores da Administração Municipal, conforme modelo constante no ANEXO VIII, assinada por sócio, dirigente, proprietário ou procurador do licitante.

7.9. Os documentos para habilitação poderão ser apresentados em original, por qualquer processo de cópia autenticada por cartório competente ou por servidor da Administração, ou publicação em órgão da imprensa oficial.

7.10. Não serão aceitos documentos com indicação de CNPJ/CPF diferentes, salvo aqueles legalmente permitidos.

7.10.1. Se o licitante for a matriz, todos os documentos deverão estar em nome da matriz, e se o licitante for a filial, todos os documentos deverão estar em nome da filial, exceto aqueles documentos que, pela própria natureza, comprovadamente, forem emitidos somente em nome da matriz.

7.10.2. Serão aceitos registros de CNPJ de licitante matriz e filial com diferenças de números de documentos pertinentes ao CND e ao CRF/FGTS, quando for comprovada a centralização do recolhimento dessas contribuições.

7.11. A existência de restrição relativamente à regularidade fiscal e trabalhista não impede que a licitante qualificada como microempresa ou empresa de pequeno porte seja habilitada, uma vez que atenda a todas as demais exigências do edital.

Endereço: Av. Brasil, nº 380, Centro, Juripiranga/PB. CEP: 58.330.000.

Telefone: (83) 3289-1551.

E-mail: prefeitura@juripiranga.pb.gov.br

CNPJ: 08.865.933/0001-53



## ESTADO DA PARAÍBA

### PREFEITURA MUNICIPAL DE JURUPIRANGA

7.12. Constatado o atendimento às exigências de habilitação fixadas no Edital, o licitante estará habilitado para a fase de classificação.

7.13. As certidões que não mencionarem prazo de validade serão consideradas válidas até 90 dias a partir da data da expedição.

## 8. DA PROPOSTA

8.1. A proposta de preço, apresentada no envelope nº 2, será redigida no idioma pátrio, impressa, rubricada em todas as suas páginas e ao final firmada pelo representante legal da empresa licitante, sem emendas, entrelinhas ou ressalvas, devendo conter:

8.1.1. A razão social e CNPJ da empresa licitante;

8.1.2. Descrição do objeto de forma clara, observadas as especificações constantes do Projeto Básico e demais documentos técnicos anexos;

8.1.3. Preços unitários e valor global da proposta, em algarismo, expresso em moeda corrente nacional (real), de acordo com os preços praticados no mercado, considerando o modelo de Planilha Orçamentária anexo ao Edital;

8.1.4. A Planilha de Custos e Formação de Preços, conforme ANEXO I.

8.1.4.1. Na composição dos preços unitários o licitante deverá apresentar discriminadamente as parcelas relativas à mão de obra, materiais, equipamentos e serviços;

8.1.4.2. Nos preços cotados deverão estar incluídos custos operacionais, encargos previdenciários, trabalhistas, tributários, comerciais e quaisquer outros que incidam direta ou indiretamente na execução do objeto e todos os insumos que os compõem, tais como despesas com impostos, taxas, fretes, seguros e quaisquer outros que incidam na contratação do objeto;

8.1.4.3. Todos os dados informados pelo licitante em sua planilha deverão refletir com fidelidade os custos especificados e a margem de lucro pretendida;



**ESTADO DA PARAÍBA**  
**PREFEITURA MUNICIPAL DE JURUPIRANGA**

8.1.4.4. Não se admitirá, na proposta de preços, custos identificados mediante o uso da expressão "verba" ou de unidades genéricas.

8.1.5. Cronograma físico-financeiro, conforme modelo Anexo ao Edital;

8.1.5.1. O cronograma físico-financeiro proposto pelo licitante deverá observar o cronograma de desembolso máximo por período constante do Projeto Básico, bem como indicar os serviços pertencentes ao caminho crítico da obra.

8.1.6. Benefícios e Despesas Indiretas - BDI, detalhando todos os seus componentes, inclusive em forma percentual, conforme modelo anexo ao Edital;

8.1.6.1. Os custos relativos à administração local, mobilização e desmobilização e instalação de canteiro e acampamento, bem como quaisquer outros itens que possam ser apropriados como custo direto da obra, não poderão ser incluídos na composição do BDI, devendo ser cotados na planilha orçamentária.

8.1.6.2. As alíquotas de tributos cotadas pelo licitante não podem ser superiores aos limites estabelecidos na legislação tributária;

8.1.6.3. Os tributos considerados de natureza direta e personalíssima, como o Imposto de Renda de Pessoa Jurídica - IRPJ e a Contribuição Sobre o Lucro Líquido - CSLL, não deverão ser incluídos no BDI, nos termos do art. 9º, II do Decreto 7.983, de 2013 (TCU, Súmula 254).

8.1.6.4. As licitantes sujeitas ao regime de tributação de incidência não-cumulativa de PIS e COFINS devem apresentar demonstrativo de apuração de contribuições sociais comprovando que os percentuais dos referidos tributos adotados na taxa de BDI correspondem à média dos percentuais efetivos recolhidos em virtude do direito de compensação dos créditos previstos no art. 3º das Leis 10.637/2002 e 10.833/2003, de

Endereço: Av. Brasil, nº 380, Centro, Juripiranga/PB. CEP: 58.330.000.

Telefone: (83) 3289-1551.

E-mail: prefeitura@juripiranga.pb.gov.br

CNPJ: 08.865.933/0001-53



**ESTADO DA PARAÍBA**  
**PREFEITURA MUNICIPAL DE JURUPIRANGA**

forma a garantir que os preços contratados pela Administração Pública reflitam os benefícios tributários concedidos pela legislação tributária.

**Nota explicativa:** A exigência decorre da recomendação expressa aos órgãos e entidades da Administração Pública, efetuada no item 9.3.2.4 do AC n. 2622/2013 – Plenário do TCU.

8.1.6.5. As empresas optantes pelo Simples Nacional deverão apresentar os percentuais de ISS, PIS e COFINS, discriminados na composição do BDI, compatíveis com as alíquotas a que estão obrigadas a recolher, conforme previsão contida no Anexo IV da Lei Complementar 123/2006.

**Nota explicativa:** A exigência decorre da recomendação expressa aos órgãos e entidades da Administração Pública, efetuada no item 9.3.2.5 do AC n. 2622/2013 – Plenário do TCU.

8.1.7. A composição do BDI, detalhando todos os seus componentes, em valores nominais como também sob a forma percentual, conforme ANEXO IV

8.1.7.1. Os custos relativos à administração local, mobilização e desmobilização e instalação de canteiro e acampamento, bem como quaisquer outros itens que possam ser apropriados como custo direto da obra, não poderão ser incluídos na composição do BDI, devendo ser cotados na planilha orçamentária;

8.1.7.2. As alíquotas de tributos cotadas pelo licitante não podem ser superiores aos limites estabelecidos na legislação tributária.

8.1.7.3. Os tributos considerados de natureza direta e personalíssima, como o Imposto de Renda de Pessoa Jurídica - IRPJ e a Contribuição Sobre o Lucro Líquido - CSLL, não deverão ser incluídos no BDI, nos termos do art. 9º, II do





**ESTADO DA PARAÍBA**  
**PREFEITURA MUNICIPAL DE JURUPIRANGA**

Decreto 7.983, de 2013 (TCU, Súmula 254).

8.1.7.4. A composição de encargos sociais das empresas optantes pelo Simples Nacional não poderá incluir os gastos relativos às contribuições que estão dispensadas de recolhimento (Sesi, Senai, Sebrae etc.), conforme dispões o art. 13, § 3º, da referida Lei Complementar;

**Nota explicativa:** A exigência decorre da recomendação expressa aos órgãos e entidades da Administração Pública, efetuada no item 9.3.2.5 do AC n. 2622/2013 – Plenário do TCU e conforme estudo realizado por grupo de trabalho específico, nos termos da nota explicativa anterior.

8.1.7.5. Quanto aos custos indiretos incidentes sobre as parcelas relativas ao fornecimento de materiais e equipamentos, o licitante deverá apresentar um percentual reduzido de BDI, compatível com a natureza do objeto, conforme modelo anexo ao Edital;

8.1.7.6. Será adotado o pagamento proporcional dos valores pertinentes à administração local relativamente ao andamento físico do objeto contratual, nos termos definidos no Projeto Básico e no respectivo cronograma.

**Nota explicativa:** A Administração deverá atentar para a necessidade de definição de critério objetivo para a medição e o pagamento do item “administração local”, estipulando pagamentos proporcionais à execução financeira do contrato, abstendo-se de utilizar critério de pagamento para esse item como um valor mensal fixo, evitando-se, assim, desembolsos indevidos de administração local em virtude de atrasos ou de prorrogações injustificadas do prazo de execução contratual em cumprimento ao subitem 9.3.2.2. do AC n. 2.622/2013, do TCU.

8.2. Prazo de validade da proposta de 60 (sessenta) dias, a contar da data de abertura do certame.

Endereço: Av. Brasil, nº 380, Centro, Juripiranga/PB. CEP: 58.330.000.

Telefone: (83) 3289-1551.

E-mail: prefeitura@juripiranga.pb.gov.br

CNPJ: 08.865.933/0001-53



## ESTADO DA PARAÍBA

### PREFEITURA MUNICIPAL DE JURUPIRANGA

8.3. Todas as especificações do objeto contidas na proposta vinculam a Contratada.

8.4. A Contratada deverá arcar com o ônus decorrente de eventual equívoco no dimensionamento dos quantitativos de sua proposta, inclusive quanto aos custos variáveis decorrentes de fatores futuros e incertos, tais como os valores providos com o quantitativo de vale transporte, devendo complementá-los, caso o previsto inicialmente em sua proposta não seja satisfatório para o atendimento do objeto da licitação, exceto quando ocorrer algum dos eventos arrolados nos incisos do §1º do artigo 57 da Lei nº 8.666, de 1993.

8.4.1. Caso o eventual equívoco no dimensionamento dos quantitativos se revele superior às necessidades da contratante, a Administração deverá efetuar o pagamento seguindo estritamente as regras contratuais de faturamento dos serviços demandados e executados, concomitantemente com a realização, se necessário e cabível, de adequação contratual do quantitativo necessário, com base na alínea "b" do inciso I do art. 65 da Lei n. 8.666/93 e nos termos do art. 63, §2º da IN SEGES/MP n.5/2017

8.5. A empresa é a única responsável pela cotação correta dos encargos tributários. Em caso de erro ou cotação incompatível com o regime tributário a que se submete, serão adotadas as orientações a seguir:

8.5.1. cotação de percentual menor que o adequado: o percentual será mantido durante toda a execução contratual;

8.5.2. cotação de percentual maior que o adequado: o excesso será suprimido, unilateralmente da planilha e haverá glosa, quando do pagamento.

**Nota Explicativa:** a disposição da segunda alínea acima se dá para atender as orientações dos Acórdãos TCU nº 3.037/2009-Plenário, nº 1.696/2010 - 2ª Câmara, nº 1.442/2010-2ª Câmara, nº 387/2010-2ª Câmara e nº 2622/2013-Plenário.

8.6. Se o regime tributário da empresa implicar o recolhimento de tributos em percentuais variáveis, a cotação adequada será a que corresponde à média dos efetivos recolhimentos da empresa nos últimos doze meses, devendo o licitante ou contratada apresentar ao presidente ou à fiscalização, a qualquer tempo, comprovação da adequação dos recolhimentos, para os fins do previsto no subitem anterior.



## ESTADO DA PARAÍBA

### PREFEITURA MUNICIPAL DE JURUPIRANGA

8.7. Independentemente do percentual de tributo inserido na planilha, no pagamento dos serviços, serão retidos na fonte os percentuais estabelecidos na legislação vigente.

8.8. Erros no preenchimento da planilha não constituem motivo para a desclassificação da proposta.

8.8.1. A planilha poderá ser ajustada pelo licitante, no prazo indicado pela Comissão, desde que não haja majoração do preço proposto.

8.9. A apresentação das propostas implica obrigatoriedade do cumprimento das disposições nelas contidas, em conformidade com o que dispõe o Projeto Básico, assumindo o proponente o compromisso de executar o objeto nos seus termos, bem como de fornecer os materiais, equipamentos, ferramentas e utensílios necessários, em quantidades e qualidades adequadas à perfeita execução contratual, promovendo, quando requerido, sua substituição.

8.10. Os preços ofertados, tanto na proposta inicial, serão de exclusiva responsabilidade do licitante, não lhe assistindo o direito de pleitear qualquer alteração, sob alegação de erro, omissão ou qualquer outro pretexto.

8.11. Os licitantes devem respeitar os preços máximos estabelecidos nas normas de regência de contratações públicas federais, quando participarem de licitações públicas (Acórdão nº 1455/2018 -TCU - Plenário).

8.11.1. O descumprimento das regras supramencionadas pela Administração por parte dos contratados pode ensejar a responsabilização pelo Tribunal de Contas da União e, após o devido processo legal, gerar as seguintes consequências: assinatura de prazo para a adoção das medidas necessárias ao exato cumprimento da lei, nos termos do art. 71, inciso IX, da Constituição; ou condenação dos agentes públicos responsáveis e da empresa contratada ao pagamento dos prejuízos ao erário, caso verificada a ocorrência de superfaturamento por sobrepreço na execução do contrato.

**8.12. Para fins de análise da proposta quanto ao cumprimento das especificações do objeto, será colhida a manifestação escrita do setor requisitante do serviço ou da área especializada no objeto.**



**ESTADO DA PARAÍBA**

**PREFEITURA MUNICIPAL DE JURUPIRANGA**

## **9. DA ABERTURA DOS ENVELOPES**

9.1. No dia, hora e local designados neste Edital, em ato público, na presença dos licitantes, a Comissão Permanente de Licitação receberá, de uma só vez, os Envelopes nº 01 e nº 02, bem como as declarações complementares, e procederá à abertura da licitação.

9.1.1. Os atos públicos poderão ser assistidos por qualquer pessoa, mas somente deles participarão ativamente os licitantes ou representantes credenciados, não sendo permitida a intercomunicação entre eles, nem atitudes desrespeitosas ou que causem tumultos e perturbem o bom andamento dos trabalhos.

9.2 A fase de abertura da licitação observará, sequencialmente, as etapas estabelecidas neste item.

### **9.2.1 - Credenciamento**

9.2.1.1 - Os interessados em participar do certame deverão entregar os envelopes de credenciamento à Comissão Permanente de Licitações, na forma descrita neste instrumento convocatório, sendo consideradas a data e hora da entrega para fins de comprovação da tempestividade;

9.2.1.2 — Para que a licitante seja representada por sócio, dirigente ou pessoa de condição assemelhada, deverá apresentar documento comprobatório da sua condição, no qual estejam expressos os seus poderes para exercer direitos e assumir obrigações em nome daquela, também acompanhado de documento pessoal de identificação.

9.2.1.3 Se por algum motivo de força maior, o representante indicado pela empresa no ato de entrega dos envelopes, não puder participar da videoconferência, será solicitado do representante participante da videoconferência, o encaminhamento, via e-mail, da documentação (procuração) que lhe confere os devidos poderes para representar a empresa licitante.

### **9.2.2- Abertura dos Envelopes**

Endereço: Av. Brasil, nº 380, Centro, Juripiranga/PB. CEP: 58.330.000.

Telefone: (83) 3289-1551.

E-mail: prefeitura@juripiranga.pb.gov.br

CNPJ: 08.865.933/0001-53



## ESTADO DA PARAÍBA

### PREFEITURA MUNICIPAL DE JURUPIRANGA

9.3. - Encerrada a etapa de credenciamento, proceder-se-á à abertura dos envelopes contendo os documentos de habilitação e propostas de preços, em envelopes separados, indevassáveis, lacrados no fecho.

**9.4. As declarações complementares deverão ser entregues separadamente dos envelopes acima mencionados e consistem nos seguintes documentos:**

9.4.1.1. Declaração de que a proposta foi elaborada de forma independente, nos termos da Instrução Normativa SLTI/MP nº 02/09, conforme modelo anexo a este edital.

9.4.1.2. Declaração, sob as penas da lei, de que até a data marcada para a entrega dos envelopes, inexistem fatos impeditivos para a sua habilitação no presente processo licitatório, ciente da obrigatoriedade de declarar ocorrências posteriores, podendo ser utilizado o modelo constante do **Anexo IX**;

9.4.1.3. Declaração de enquadramento da licitante como Microempresa – ME, Empresa de Pequeno Porte – EPP ou Cooperativa equiparada – COOP, nos termos do art. 34 da Lei n. 11.488, de 2007 apta a usufruir do tratamento favorecido estabelecido nos arts. 42 a 49 da Lei Complementar n. 123, de 2006, podendo ser utilizado o modelo constante do **Anexo VIII**.

9.4.1.3.1. A apresentação declaração mencionada no subitem anterior é facultativa e deverá ser entregue tão-somente pelas licitantes efetivamente enquadradas que pretendam se beneficiar do regime legal diferenciado e que não tenham sido alcançadas por alguma hipótese de exclusão do tratamento jurídico diferenciado.

9.4.1.3.2. A participação em licitação na condição de microempresa ou empresa de pequeno porte ou cooperativa equiparada, sem que haja o enquadramento nessas categorias, ensejará a aplicação das sanções previstas em Lei e a exclusão do regime de tratamento diferenciado. A comissão poderá realizar diligências para verificar a veracidade da declaração.

9.5. Como condição para a aplicação do tratamento diferenciado previsto na Lei Complementar n. 123/2006, a Comissão de Licitação poderá realizar consultas e diligências para verificar se o somatório dos valores das ordens

Endereço: Av. Brasil, nº 380, Centro, Juripiranga/PB. CEP: 58.330.000.

Telefone: (83) 3289-1551.

E-mail: prefeitura@juripiranga.pb.gov.br

CNPJ: 08.865.933/0001-53



## ESTADO DA PARAÍBA

### PREFEITURA MUNICIPAL DE JURUPIRANGA

bancárias recebidas pela ME/EPP/COOP, no exercício anterior, extrapola o limite previsto no artigo 3º, inciso II, da referida Lei, ou o limite proporcional de que trata o artigo 3º, §2º, do mesmo diploma, em caso de início de atividade no exercício considerado.

9.5.1. Para a microempresa ou empresa de pequeno porte, a consulta também abrangerá o exercício corrente, para verificar se o somatório dos valores das ordens bancárias por ela recebidas, até o mês anterior ao da sessão pública da licitação, extrapola os limites acima referidos, acrescidos do percentual de 20% (vinte por cento) de que trata o artigo 3º, §§ 9º-A e 12, da Lei Complementar nº 123, de 2006;

9.5.2. A participação em licitação na condição de microempresa ou empresa de pequeno porte, sem que haja o enquadramento nessas categorias, ensejará a aplicação das sanções previstas em Lei e a exclusão do regime de tratamento diferenciado.

9.6. Depois de ultrapassado o horário para recebimento dos envelopes, nenhum outro será recebido, nem tampouco serão permitidos quaisquer adendos ou esclarecimentos relativos à documentação ou proposta de preços apresentadas.

9.7. A seguir, serão identificados os licitantes e proceder-se-á à abertura dos Envelopes nº 01 - Documentos de Habilitação.

9.7.1. O conteúdo dos envelopes será rubricado pelos membros da Comissão e pelos licitantes presentes ou por seus representantes, se for o caso.

9.8. Como condição prévia ao exame da documentação de habilitação do licitante detentor da proposta classificada em primeiro lugar, o Presidente verificará o eventual descumprimento das condições de participação, especialmente quanto à existência de sanção que impeça a participação no certame ou a futura contratação, mediante a consulta ao seguinte cadastro:

9.8.1. Consulta Consolidada de Pessoa Jurídica do Tribunal de Contas da União (<https://certidoes-apf.apps.tcu.gov.br/>).

9.9. A consulta ao cadastro será realizada em nome da empresa licitante e também de seu sócio majoritário, por força do artigo 12 da Lei nº 8.429, de 1992, que prevê, dentre as sanções impostas ao responsável pela prática de ato de improbidade administrativa, a proibição de contratar com o Poder Público, inclusive por intermédio de pessoa jurídica da qual seja sócio majoritário.



## ESTADO DA PARAÍBA

### PREFEITURA MUNICIPAL DE JURUPIRANGA

9.10. Caso conste na Consulta de Situação do Fornecedor a existência de Ocorrências Impeditivas Indiretas, o Presidente diligenciará para verificar se houve fraude por parte das empresas apontadas no Relatório de Ocorrências Impeditivas Indiretas.

9.10.1. A tentativa de burla será verificada por meio dos vínculos societários, linhas de fornecimento similares, dentre outros.

9.10.2. O licitante será convocado para manifestação previamente à sua desclassificação.

9.11. Constatada a existência de sanção, o Presidente reputará o licitante inabilitado, por falta de condição de participação.

9.12. Não ocorrendo à inabilitação por força das situações acima mencionadas, a documentação de habilitação dos licitantes então será verificada, conforme demais exigências previstas neste instrumento convocatório.

9.13. Havendo a necessidade de envio de documentos de habilitação complementares, necessários à confirmação daqueles exigidos neste Edital e já apresentados, o licitante será convocado a encaminhá-los, em formato digital, via e-mail, no prazo máximo de até 24 (vinte e quatro) horas, sob pena de inabilitação.

9.14. Não serão aceitos documentos de habilitação com indicação de CNPJ/CPF diferentes, salvo aqueles legalmente permitidos.

9.15. Se o licitante for a matriz, todos os documentos deverão estar em nome da matriz, e se o licitante for a filial, todos os documentos deverão estar em nome da filial, exceto aqueles documentos que, pela própria natureza, comprovadamente, forem emitidos somente em nome da matriz.

9.15.1. Serão aceitos registros de CNPJ de licitante matriz e filial com diferenças de números de documentos pertinentes à CND e ao CRF/FGTS, quando for comprovada a centralização do recolhimento dessas contribuições.

9.16. Caso a Comissão julgue conveniente, poderá suspender a reunião para analisar os documentos apresentados, marcando, na oportunidade, nova data e horário em que voltará a reunir-se, informando os licitantes. Nessa hipótese, todos os documentos de habilitação já rubricados e os Envelopes nº 02 - Proposta de Preços, rubricados externamente por todos os licitantes e pelos membros da Comissão, permanecerão em poder desta, até que seja concluída a fase de habilitação.



## ESTADO DA PARAÍBA

### PREFEITURA MUNICIPAL DE JURUPIRANGA

9.17. Ao licitante inabilitado será devolvido o respectivo Envelope nº 02, sem ser aberto, depois de transcorrido o prazo legal sem interposição de recurso ou de sua desistência, ou da decisão desfavorável do recurso.

9.18. Após o procedimento de verificação da documentação de habilitação, os Envelopes nº 02 - Proposta de Preços dos licitantes habilitados serão abertos, na mesma sessão, desde que todos os licitantes tenham desistido expressamente do direito de recorrer, e ou após o regular decurso da fase recursal.

9.18.1. Não ocorrendo à desistência expressa de todos os licitantes, quanto ao direito de recorrer, os Envelopes nº 02 - Proposta de Preços serão mantidos invioláveis até a posterior abertura.

9.18.2. Ultrapassada a fase de habilitação e abertas às propostas, não cabe desclassificar o licitante por motivo relacionado com a habilitação, salvo em razão de fatos supervenientes ou só conhecidos após o julgamento.

9.19. As propostas de preços dos licitantes habilitados serão então julgadas, conforme item próprio deste Instrumento Convocatório.

9.20. Se todos os licitantes forem inabilitados ou todas as propostas forem desclassificadas, a Comissão Permanente de Licitação poderá fixar o prazo de 08 (oito) dias úteis para a apresentação de nova documentação ou proposta, escoimadas das causas que as inabilitaram ou desclassificaram.

9.21. Em todos os atos públicos, serão lavradas atas circunstanciadas, assinadas pelos membros da Comissão e pelos representantes credenciados e licitantes presentes.

9.22. Será considerado inabilitado o licitante que:

9.22.1. Não apresentar os documentos exigidos por este Instrumento Convocatório no prazo de validade e/ou devidamente atualizados, ressalvado o disposto quanto à comprovação da regularidade fiscal das microempresas, empresas de pequeno porte e cooperativas enquadradas no artigo 34 da Lei nº 11.488, de 2007.

9.22.2. Incluir a proposta de preços no Envelope nº 01.

9.23. Constatada a existência de alguma restrição no que tange à regularidade fiscal de microempresa, empresa de pequeno porte ou sociedade cooperativa, a mesma terá o prazo de 5 (cinco) dias úteis para a regularização da documentação, a realização do pagamento ou parcelamento do débito e a

Endereço: Av. Brasil, nº 380, Centro, Juripiranga/PB. CEP: 58.330.000.

Telefone: (83) 3289-1551.

E-mail: prefeitura@juripiranga.pb.gov.br

CNPJ: 08.865.933/0001-53





## ESTADO DA PARAÍBA

### PREFEITURA MUNICIPAL DE JURUPIRANGA

emissão de eventuais certidões negativas ou positivas com efeito de certidão negativa. O prazo para regularização fiscal será contado a partir da divulgação do resultado do julgamento das propostas e poderá ser prorrogado por igual período a critério da administração pública, quando requerida pelo licitante, mediante apresentação de justificativa.

9.24. A não regularização fiscal no prazo previsto no subitem anterior acarretará a inabilitação do licitante, sem prejuízo das sanções previstas no art. 87 da Lei nº 8.666, de 1993, sendo facultado à administração pública convocar os licitantes remanescentes, na ordem de classificação, ou revogar a licitação.

9.25. A intimação dos atos de habilitação ou inabilitação dos licitantes será feita mediante publicação na imprensa oficial, salvo se presentes os prepostos dos licitantes no ato público em que foi adotada a decisão, caso em que a intimação será feita por comunicação direta aos interessados e lavrada em ata.

## 10. DO JULGAMENTO DAS PROPOSTAS

10.1. O critério de julgamento será *o menor preço Global*.

10.1.1. Na data da abertura dos envelopes contendo as propostas, serão rubricados os documentos pelos membros da Comissão de Licitação. A Comissão, caso julgue necessário, poderá suspender a reunião para análise das mesmas.

10.1.2. A Comissão de Licitação verificará as propostas apresentadas, desclassificando desde logo aquelas que não estejam em conformidade com os requisitos estabelecidos neste Edital.

10.1.3. Não será considerada qualquer oferta ou vantagem não prevista neste Edital, para efeito de julgamento da proposta.

10.1.4. As propostas serão classificadas em ordem crescente de preços propostos.

10.1.5. A Comissão de Licitação verificará o porte das empresas licitantes classificadas. Havendo microempresas, empresas de pequeno porte, proceder-se-á à comparação com os valores da primeira colocada, se esta for empresa de maior porte, para o fim de aplicar-se o disposto nos arts. 44 e 45 da LC nº 123, de 2006, regulamentada pelo Decreto nº 8.538, de 2015.

10.1.6. Nessas condições, as propostas de microempresas, empresas



## ESTADO DA PARAÍBA

### PREFEITURA MUNICIPAL DE JURUPIRANGA

de pequeno porte que se encontrarem na faixa de até 10% (dez por cento) acima da proposta de menor preço serão consideradas empatadas com a primeira colocada.

10.1.7. A melhor classificada nos termos do item anterior terá o direito de encaminhar uma última oferta para desempate, obrigatoriamente em valor inferior ao da primeira colocada, no prazo de 05 (Cinco) minutos, caso esteja presente na sessão ou no prazo de 02 (Dois) dias, contados da comunicação da Comissão de Licitação, na hipótese de ausência. Neste caso, a oferta deverá ser escrita e assinada para posterior inclusão nos autos do processo licitatório.

10.1.8. Caso a microempresa, empresa de pequeno porte melhor classificada desista ou não se manifeste no prazo estabelecido, serão convocadas as demais licitantes microempresas, empresas de pequeno porte que se encontrem naquele intervalo de 10% (dez por cento), na ordem de classificação, para o exercício do mesmo direito, nos mesmos prazos estabelecidos no subitem anterior.

10.2. Caso sejam identificadas propostas de preços idênticos de microempresa, empresa de pequeno porte ou sociedade cooperativa empatadas na faixa de até 10% (dez por cento) sobre o valor cotado pela primeira colocada, a Comissão de Licitação convocará os licitantes para que compareçam ao sorteio na data e horário estipulados, para que se identifique aquela que primeiro poderá reduzir a oferta.

10.3. Havendo êxito no procedimento de desempate, será elaborada a nova classificação das propostas para fins de aceitação do valor ofertado. Não sendo aplicável o procedimento, ou não havendo êxito na aplicação deste, prevalecerá a classificação inicial.

10.4. Persistindo o empate, será assegurada preferência, sucessivamente, aos bens e serviços:

10.4.1. produzidos no País;

10.4.2. produzidos ou prestados por empresas brasileiras;

10.4.3. produzidos ou prestados por empresas que invistam em pesquisa e no desenvolvimento de tecnologia no País.

10.4.4. produzidos ou prestados por empresas que comprovem cumprimento de reserva de cargos prevista em lei para pessoa com



## ESTADO DA PARAÍBA

### PREFEITURA MUNICIPAL DE JURUPIRANGA

deficiência ou para reabilitado da Previdência Social e que atendam às regras de acessibilidade previstas na legislação.

10.5. Esgotados todos os demais critérios de desempate previstos em lei, a escolha do licitante vencedor ocorrerá por meio de sorteio, para o qual os licitantes habilitados serão convocados.

10.6. Quando todos os licitantes forem desclassificados, a Comissão de Licitação poderá fixar o prazo de 8 (oito) dias úteis para a apresentação de novas propostas, escoimadas das causas de desclassificação.

10.7. Será desclassificada a proposta que:

10.7.1. Não estiver em conformidade com os requisitos estabelecidos neste edital;

10.7.2. Contiver vício insanável ou ilegalidade;

10.7.3. Não apresentar as especificações técnicas exigidas no projeto básico ou anexos;

10.7.4. Apresentar, na composição de seus preços:

10.7.4.1. taxa de Encargos Sociais ou taxa de B.D.I. inverossímil;

10.7.4.2. custo de insumos em desacordo com os preços de mercado;

10.7.4.3. quantitativos de mão-de-obra, materiais ou equipamentos insuficientes para compor a unidade dos serviços.

10.8. A participação na presente licitação implica a concordância do licitante com a adequação de todos os projetos anexos a este edital, de modo que eventuais alegações de falhas ou omissões em qualquer das peças, orçamentos, plantas, especificações, memoriais e estudos técnicos preliminares dos projetos não poderão ultrapassar, no seu conjunto, a dez por cento do valor total do futuro contrato, nos termos do art. 13, II do Decreto n. 7.983/2013.

10.9. Será desclassificada a proposta ou o lance vencedor nos quais se verifique que qualquer um dos seus custos unitários supera o correspondente custo unitário de referência fixado pela Administração, em conformidade com os projetos anexos a este edital.

**Nota Explicativa:** Súmula 259 do TCU: “Nas contratações de obras e serviços de engenharia, a definição do critério de aceitabilidade dos preços unitários e global, com fixação de preços máximos para ambos, é obrigação e não faculdade do gestor.”

Endereço: Av. Brasil, nº 380, Centro, Juripiranga/PB. CEP: 58.330.000.

Telefone: (83) 3289-1551.

E-mail: prefeitura@juripiranga.pb.gov.br

CNPJ: 08.865.933/0001-53



**ESTADO DA PARAÍBA**  
**PREFEITURA MUNICIPAL DE JURUPIRANGA**

*Decreto n. 7983, de 2013:*

*Art. 2º Para os fins deste Decreto, considera-se:*

*I - custo unitário de referência - valor unitário para execução de uma unidade de medida do serviço previsto no orçamento de referência e obtido com base nos sistemas de referência de custos ou pesquisa de mercado;*

*(...)*

*Art. 13 Em caso de adoção dos regimes de empreitada por preço global e de empreitada integral, deverão ser observadas as seguintes disposições para formação e aceitabilidade dos preços: I - na formação do preço que constará das propostas dos licitantes, poderão ser utilizados custos unitários diferentes daqueles obtidos a partir dos sistemas de custos de referência previstos neste Decreto, desde que o preço global orçado e o de cada uma das etapas previstas no cronograma físico-financeiro do contrato, observado o art. 9º, fiquem iguais ou abaixo dos preços de referência da administração pública obtidos na forma do Capítulo II, assegurado aos órgãos de controle o acesso irrestrito a essas informações; (...)*

10.10. Quando o licitante não conseguir comprovar que possui ou possuirá recursos suficientes para executar a contento o objeto, será considerada inexequível a proposta de preços ou menor lance que:

10.10.1. For insuficiente para a cobertura dos custos da contratação, apresente preços unitários simbólicos, irrisórios ou de valor zero, incompatíveis com os preços dos insumos e salários de mercado, acrescidos dos respectivos encargos, ainda que o ato convocatório da licitação não tenha estabelecido limites mínimos, exceto quando se referirem a materiais e instalações de propriedade do próprio licitante, para os quais ele renuncie a parcela ou à totalidade da remuneração.

10.10.2. Apresentar um ou mais valores da planilha de custo que sejam inferiores àqueles fixados em instrumentos de caráter normativo obrigatório, tais como leis, medidas provisórias e convenções coletivas de trabalho vigentes

10.10.3. O exame da inexequibilidade observará a fórmula prevista no art. 48, §§ 1º e 2º da Lei nº 8.666, de 1993.

10.10.4. Se houver indícios de inexequibilidade da proposta de preço, ou em caso da necessidade de esclarecimentos complementares, poderão ser efetuadas diligências, na forma do § 3º do artigo 43 da

Endereço: Av. Brasil, nº 380, Centro, Juripiranga/PB. CEP: 58.330.000.

Telefone: (83) 3289-1551.

E-mail: prefeitura@juripiranga.pb.gov.br

CNPJ: 08.865.933/0001-53



## ESTADO DA PARAÍBA

### PREFEITURA MUNICIPAL DE JURUPIRANGA

Lei nº 8.666, de 1993, a exemplo das enumeradas no subitem 9.4 do Anexo VII-A da IN SEGES/MP nº 5, de 2017, para que a empresa comprove a exequibilidade da proposta.

10.10.5. Quando o licitante apresentar preço final inferior a 30% (trinta por cento) da média dos preços ofertados para o mesmo item, não sendo possível a sua imediata desclassificação por inexequibilidade, será obrigatória a realização de diligências para o exame da proposta.

**Nota Explicativa:** Súmula 262 do TCU: “O critério definido no art. 48, inciso II, § 1º, alíneas “a” e “b”, da Lei nº 8.666/93 conduz a uma presunção relativa de inexequibilidade de preços, devendo a Administração dar à licitante a oportunidade de demonstrar a exequibilidade da sua proposta.

10.10.6. Qualquer interessado poderá requerer que se realizem diligências para aferir a exequibilidade e a legalidade das propostas, devendo apresentar as provas ou os indícios que fundamentam a suspeita.

10.10.7. Será facultado ao licitante o prazo de 03 (Três) dias úteis para comprovar a viabilidade dos preços constantes em sua proposta, conforme parâmetros do artigo 48, inciso II, da Lei nº 8.666, de 1993, sob pena de desclassificação.

**Nota explicativa:** Conforme entendimento do TCU, a desclassificação não deve ser automática em tal situação, nos termos da Súmula nº 262: “o critério definido no art. 48, inciso II, § 1º, alíneas “a” e “b”, da Lei nº 8.666/93 conduz a uma presunção relativa de inexequibilidade de preços, devendo a Administração dar à licitante a oportunidade de demonstrar a exequibilidade da sua proposta”.

10.11. Erros formais no preenchimento da planilha não são motivos suficientes para a desclassificação da proposta, quando a planilha puder ser ajustada sem a necessidade de majoração do preço ofertado, atendidas às demais condições de aceitabilidade.

10.12. Em nenhuma hipótese poderá ser alterado o teor da proposta apresentada, seja quanto ao preço ou quaisquer outras condições que importem em modificações de seus termos originais, ressalvadas apenas as alterações absolutamente formais, destinadas a sanar evidentes erros materiais, sem nenhuma alteração do conteúdo e das condições referidas, desde que não venham a causar prejuízos aos demais licitantes.



## **ESTADO DA PARAÍBA**

### **PREFEITURA MUNICIPAL DE JURUPIRANGA**

- 10.13. Se a proposta de preço não for aceitável, a Comissão de Licitação examinará a proposta subsequente, e, assim sucessivamente, na ordem de classificação.
- 10.14. Sempre que a proposta não for aceita, e antes de a Comissão de Licitação passar à subsequente, haverá nova verificação da eventual ocorrência do empate ficto, previsto nos artigos 44 e 45 da LC nº 123, de 2006, seguindo-se a disciplina antes estabelecida, se for o caso.
- 10.15. Do julgamento das propostas e da classificação, será dada ciência aos licitantes para apresentação de recurso no prazo de 5 (cinco) dias úteis. Interposto o recurso, será comunicado aos demais licitantes, que poderão impugná-lo no mesmo prazo.
- 10.16. Transcorrido o prazo recursal, sem interposição de recurso, ou decididos os recursos interpostos, a Comissão de Licitação encaminhará o procedimento licitatório para homologação do resultado do certame pela autoridade competente e, após, adjudicação do objeto licitado ao licitante vencedor.
- 10.17. A intimação do resultado final do julgamento das propostas será feita mediante publicação na imprensa oficial, salvo se presentes os prepostos dos licitantes no ato público em que foi adotada a decisão, caso em que a intimação será feita por comunicação direta aos interessados e lavrada em ata.
- 10.18. O resultado do certame será divulgado no Diário Oficial do Município.

## **11. DOS RECURSOS ADMINISTRATIVOS**

- 11.1. A interposição de recurso referente à habilitação ou inabilitação de licitantes e julgamento das propostas observará o disposto no art. 109, § 4º, da Lei 8.666, de 1993.
- 11.2. Após cada fase da licitação, os autos do processo ficarão com vista franqueada aos interessados, pelo prazo necessário à interposição de recursos.
- 11.3. O recurso da decisão que habilitar ou inabilitar licitantes e que julgar as propostas terá efeito suspensivo, podendo a autoridade competente, motivadamente e presentes razões de interesse público, atribuir aos demais recursos interpostos, eficácia suspensiva.

Endereço: Av. Brasil, nº 380, Centro, Juripiranga/PB. CEP: 58.330.000.

Telefone: (83) 3289-1551.

E-mail: prefeitura@juripiranga.pb.gov.br

CNPJ: 08.865.933/0001-53



## **ESTADO DA PARAÍBA**

### **PREFEITURA MUNICIPAL DE JURUPIRANGA**

11.4. Os recursos deverão ser encaminhados para o setor de protocolos da Prefeitura Municipal de Juripiranga/PB, instalada no endereço Av. Brasil, 380 centro, Juripiranga /PB.

11.5. O recurso será dirigido à Autoridade Superior o Sr. Prefeito do Município de Juripiranga, por intermédio do Presidente da Comissão de Licitação, a qual poderá reconsiderar sua decisão, no prazo de 5 (cinco) dias úteis, ou, nesse mesmo prazo, fazê-lo subir, devidamente informado, devendo, neste caso, a decisão ser proferida dentro do prazo de 5 (cinco) dias úteis, contado do recebimento do recurso, sob pena de responsabilidade.

11.6. Os recursos interpostos fora do prazo não serão conhecidos.

## **12. DA GARANTIA DE EXECUÇÃO**

12.1. Não haverá exigência de garantia de execução para a presente contratação.

## **13. DO TERMO DE CONTRATO**

13.1. Após a homologação da licitação, em sendo realizada a contratação, será firmado Termo de Contrato.

13.2. O adjudicatário terá o prazo de 05 (Cinco) dias úteis, contados a partir da data de sua convocação, para assinar o Termo de Contrato, sob pena de decair do direito à contratação, sem prejuízo das sanções previstas neste Edital.

13.2.1. Alternativamente à convocação para comparecer perante o órgão ou entidade para a assinatura do Termo de Contrato, a Administração poderá encaminhá-lo para assinatura, mediante correspondência postal com aviso de recebimento (AR) ou meio eletrônico, para que seja assinado no prazo de 20 (vinte) dias, a contar da data de seu recebimento.

13.2.2. O prazo previsto no subitem anterior poderá ser prorrogado, por igual período, por solicitação justificada do adjudicatário e aceita pela Administração.

13.3. O prazo de vigência da contratação é de 12 (Doze) meses contados do contrato prorrogável na forma dos arts. 57, §1º e 79, §5º, da Lei nº 8.666/93.



## **ESTADO DA PARAÍBA**

### **PREFEITURA MUNICIPAL DE JURUPIRANGA**

13.3.1. Previamente à contratação a Administração realizará consulta para identificar possível suspensão temporária de participação em licitação, no âmbito do órgão ou entidade, proibição de contratar com o Poder Público, bem como ocorrências impeditivas indiretas, observado o disposto no art. 29, da Instrução Normativa nº 3, de 26 de abril de 2018, e nos termos do art. 6º, III, da Lei nº 10.522, de 19 de julho de 2002, consulta prévia ao CADIN.

13.4. Se o adjudicatário, no ato da assinatura do Termo de Contrato, não comprovar que mantém as mesmas condições de habilitação, ou quando, injustificadamente, recusar-se à assinatura, poderá ser convocado outro licitante, desde que respeitada à ordem de classificação, para, após a verificação da aceitabilidade da proposta, negociação e comprovados os requisitos de habilitação, celebrar a contratação, sem prejuízo das sanções previstas neste Edital e das demais cominações legais.

13.5. O contratado terá o prazo de 05 (Cinco) dias úteis, contados a partir da data da assinatura do contrato, para apresentar a inscrição ou visto no Conselho Federal de Engenharia e Agronomia (CREA) da Paraíba, Unidade da Federação onde os serviços serão prestados, sob pena de decair do direito à contratação, sem prejuízo das sanções previstas neste Edital.

## **14. DO REEQUILÍBRIO ECONÔMICO-FINANCEIRO, ATUALIZAÇÃO FINANCEIRA E REAJUSTE.**

14.1. Fica assegurado o restabelecimento do equilíbrio econômico-financeiro inicial deste contrato, desde que configurada e cabalmente demonstrada qualquer das hipóteses do artigo 65, inciso II, alínea “d”, e § 5º da Lei Federal nº 8.666/1993.

14.1.1. Eventual solicitação de reequilíbrio econômico-financeiro deverá ser acompanhada de comprovação da superveniência do fato imprevisível ou previsível, porém de consequências incalculáveis, bem como de demonstração analítica de seu impacto nos custos do contrato, e, caso aprovada, deverá ser formalizada por meio de aditamento ao contrato.

14.1.2. Ocorrendo atraso no pagamento, e desde que não tenha concorrido de alguma forma a CONTRATADA, haverá incidência de atualização monetária sobre o valor

Endereço: Av. Brasil, nº 380, Centro, Juripiranga/PB. CEP: 58.330.000.

Telefone: (83) 3289-1551.

E-mail: prefeitura@juripiranga.pb.gov.br

CNPJ: 08.865.933/0001-53





## **ESTADO DA PARAÍBA**

### **PREFEITURA MUNICIPAL DE JURUPIRANGA**

devido pela variação acumulada do IPCA/IBGE ocorrida entre a data final prevista para pagamento e a data de sua efetiva realização.

- 14.1.3. Para fins de reajuste sobre o preço unitário em caso de prorrogação do prazo de vigência após o prazo inicial de 12 (doze) meses, e assim sucessivamente, será adotada, no máximo, a variação anual do Índice Nacional de Custo de Construção, fornecido pela Fundação Getúlio Vargas - FGV, ou outro índice que venha a substituí-lo.

### **15. DA ENTREGA E DO RECEBIMENTO DO OBJETO E DA FISCALIZAÇÃO**

15.1. Os critérios de recebimento e aceitação do objeto e de fiscalização estão previstos no Projeto Básico – ANEXO I

### **16. DAS OBRIGAÇÕES DA CONTRATANTE**

16.1. São obrigações do CONTRATANTE:

I - receber o objeto deste contrato, verificando se a qualidade e os quantitativos dos serviços prestados pela CONTRATADA estão em conformidade com as especificações exigidas no Processo Licitatório nº 053/2021, Tomada de Preços nº 004/2021, emitindo atesto de recebimento na nota fiscal eletrônica;

II - efetuar os pagamentos nos prazos e nas condições indicados no contrato, comunicando à CONTRATADA quaisquer irregularidades ou problemas que possam inviabilizá-los;

III - encaminhar à CONTRATADA a ordem de serviços para a execução contratual;

IV - disponibilizar à CONTRATADA os projetos e documentos existentes em suas dependências referentes à área objeto de intervenção para conferências e/ou levantamentos que se fizerem necessários;

V - permitir livre acesso ao pessoal técnico indicado pela CONTRATADA, quando solicitado ou se fizer necessário, para o desempenho de quaisquer serviços e proporcionar todas as facilidades necessárias à boa execução do contrato;

VI - prestar as informações e os esclarecimentos que venham a ser solicitados pela CONTRATADA;

VII - acompanhar e fiscalizar a execução deste contrato e aplicar as

Endereço: Av. Brasil, nº 380, Centro, Juripiranga/PB. CEP: 58.330.000.

Telefone: (83) 3289-1551.

E-mail: prefeitura@juripiranga.pb.gov.br

CNPJ: 08.865.933/0001-53



## ESTADO DA PARAÍBA

### PREFEITURA MUNICIPAL DE JURUPIRANGA

medidas corretivas necessárias, inclusive as penalidades contratual e legalmente previstas, comunicando à CONTRATADA as ocorrências que a seu critério exijam medidas corretivas;

VIII - publicar o extrato deste contrato no seu Diário Eletrônico.

## 17. DA CONTRATADA

### 17.1. São obrigações da CONTRATADA:

I - Fornecer todo material, mão de obra e equipamentos necessários à realização dos serviços;

II - Esclarecer todas as dúvidas previamente com o CONTRATANTE antes de iniciar a execução dos serviços;

III - Responsabilizar-se integralmente pela adequada execução dos serviços, bem como pelos materiais a serem empregados, os quais deverão ser novos e comprovadamente de primeira qualidade, atendendo às especificações do Edital da Tomada de Preços nº 004/2021 e seus anexos, às disposições deste contrato, às ordens de serviços do CONTRATANTE e, nos casos omissos, às Normas e Especificações da ABNT e dos fabricantes dos materiais, ficando reservado ao CONTRATANTE, em caso de inobservância das disposições deste inciso, o direito de determinar o refazimento, da maneira e com materiais adequados, dos serviços executados, sem que tal fato acarrete ressarcimento financeiro ou material para o CONTRATANTE, não sendo concedido prazo adicional para conclusão dos serviços;

IV - Cumprir rigorosamente os prazos estabelecidos neste contrato, sujeitando-se às sanções estabelecidas nele e nas Leis Federais nos 8.666/93 e 10.520/02;

V - Comunicar a ocorrência de fatos ou anormalidades que venham a prejudicar a perfeita execução dos serviços, em tempo hábil, de preferência por escrito, viabilizando sua interferência e correção da situação apresentada;

VI - Responder por quaisquer danos causados a terceiros e/ou ao CONTRATANTE, a seus equipamentos e a outros bens de sua propriedade quando esses tenham sido ocasionados por seus técnicos durante e em decorrência da execução contratual;

VII - Responsabilizar-se pela existência de toda e qualquer irregularidade ou simples defeito de execução, comprometendo-se a removê-lo ou repará-lo, desde que provenham da má execução do serviço, sem ônus para o CONTRATANTE e sem prazo adicional para conclusão das atividades;



## ESTADO DA PARAÍBA

### PREFEITURA MUNICIPAL DE JURUPIRANGA

VIII - Responsabilizar-se pelos encargos trabalhistas, previdenciários, fiscais e comerciais resultantes da execução contratual. A inadimplência da CONTRATADA com referência aos encargos trabalhistas, fiscais e comerciais não transfere ao CONTRATANTE a responsabilidade por seu pagamento. O CONTRATANTE poderá, a qualquer tempo, exigir a comprovação do cumprimento desses encargos como condição do pagamento dos créditos da CONTRATADA;

IX - Manter os seus técnicos sujeitos às normas disciplinares do CONTRATANTE, durante a prestação dos serviços, porém sem qualquer vínculo empregatício com o CONTRATANTE;

X - Respeitar as normas e procedimentos de controle interno do CONTRATANTE, inclusive de acesso às suas dependências;

XI - Fornecer, mediante solicitação escrita, todas as informações julgadas relevantes pelo CONTRATANTE;

XII - Fornecer, por ocasião da emissão dos boletins de medição, além dos comprovantes de pagamento dos encargos sociais, cópia das homologações de todas as rescisões trabalhistas realizadas no período de execução da obra;

XIII – Fornecer a relação de todos os profissionais contratados, inclusive fichas de registro funcional;

XIV - Manter, na obra, cópia de todos os documentos de orientação quanto aos serviços a serem executados; XV - cumprir rigorosamente as determinações contidas nas normas de segurança e saúde do trabalhador, especialmente a Lei Federal n.º 6.514/1977 e a Portaria n.º 3.214/1978 do MTE, correndo por sua conta exclusiva a responsabilidade sobre quaisquer acidentes de trabalho ocorridos durante a execução da obra;

XVI - Atentar para condicionantes presentes na NR-18 do Ministério do Trabalho quanto às condições desenvolvidas na obra, sempre respeitando a segurança de funcionários e terceiros;

XVII - Responsabilizar-se pela vigilância dos materiais e equipamentos até a data da entrega definitiva da obra;

XVIII - Apresentar plano de ataque dos serviços, negociando diretamente com a Fiscalização o período (horário) em que serviços que provocam grandes ruídos e produção acentuada de poeira sejam executados.

XIX - Obedecer a todas etapas estabelecidas nas especificações estabelecidas, de modo a evoluírem gradual e continuamente em direção aos objetivos definidos pelo CONTRATANTE e reduzirem-se os riscos de perdas e resserviços;

XX - Responsabilizar-se pela estabilidade, qualidade, correção e segurança da obra após sua aceitação;



## ESTADO DA PARAÍBA

### PREFEITURA MUNICIPAL DE JURUPIRANGA

XXI - Responsabilizar-se pelo fornecimento complementar de serviços e materiais indispensáveis ao pleno funcionamento da obra e suas instalações, mesmo quando não expressamente indicados nas especificações;

XXII - Prestar toda a assistência técnica e administrativa necessárias para imprimir andamento conveniente aos trabalhos com perfeita execução e completo acabamento das obras e serviços;

XXIII - providenciar a Anotação de Responsabilidade Técnica (ART) da obra junto ao Conselho Regional de Engenharia e Agronomia - CREA.

## 18. DAS SANÇÕES ADMINISTRATIVAS.

18.1. Comete infração administrativa nos termos da Lei nº 8.666, de 1993, o licitante/adjudicatário que:

18.1.1. Não assinar o termo de contrato, quando convocado dentro do prazo de validade da proposta;

18.1.2. Apresentar documentação falsa;

18.1.3. Deixar de entregar os documentos exigidos no certame;

18.1.4. Ensejar o retardamento da execução do objeto;

18.1.5. Não manter a proposta;

18.1.6. Cometer fraude fiscal;

18.1.7. Comportar-se de modo inidôneo.

18.2. Considera-se comportamento inidôneo, entre outros, a declaração falsa quanto às condições de participação, quanto ao enquadramento como ME/EPP ou o conluio entre os licitantes, em qualquer momento da licitação, mesmo após o encerramento da fase de lances.

18.3. O licitante/adjudicatário que cometer qualquer das infrações acima discriminadas ficará sujeita, sem prejuízo da responsabilidade civil e criminal, às seguintes sanções:

18.3.1. advertência por faltas leves, assim entendidas aquelas que não acarretem prejuízos significativos para a Contratante;

18.3.2. As multas aplicáveis a presente contratação estão disciplinadas no Item 18.11 deste edital;



## ESTADO DA PARAÍBA

### PREFEITURA MUNICIPAL DE JURUPIRANGA

18.3.3. Suspensão de licitar e impedimento de contratar com o órgão, entidade ou unidade administrativa pela qual a Administração Pública opera e atua concretamente, pelo prazo de até dois anos;

18.3.4. Declaração de inidoneidade para licitar ou contratar com a Administração Pública, enquanto perdurarem os motivos determinantes da punição ou até que seja promovida a reabilitação perante a própria autoridade que aplicou a penalidade, que será concedida sempre que a Contratada ressarcir a Contratante pelos prejuízos causados.

18.4. Se, durante o processo de aplicação de penalidade, se houver indícios de prática de infração administrativa tipificada pela Lei nº 12.846, de 1º de agosto de 2013, como ato lesivo à administração pública nacional ou estrangeira, cópias do processo administrativo necessárias à apuração da responsabilidade da empresa deverão ser remetidas à autoridade competente, com despacho fundamentado, para ciência e decisão sobre a eventual instauração de investigação preliminar ou Processo Administrativo de Responsabilização - PAR.

18.5. A apuração e o julgamento das demais infrações administrativas não consideradas como ato lesivo à Administração Pública nacional ou estrangeira nos termos da Lei nº 12.846, de 1º de agosto de 2013, seguirão seu rito normal na unidade administrativa.

18.6. O processamento do PAR não interfere no seguimento regular dos processos administrativos específicos para apuração da ocorrência de danos e prejuízos à Administração Pública Federal resultantes de ato lesivo cometido por pessoa jurídica, com ou sem a participação de agente público.

18.7. Caso o valor da multa não seja suficiente para cobrir os prejuízos causados pela conduta do licitante, o Município poderá cobrar o valor remanescente judicialmente, conforme artigo 419 do Código Civil.

18.8. A aplicação de qualquer das penalidades previstas realizar-se-á em processo administrativo que assegurará o contraditório e a ampla defesa observando-se o procedimento previsto na Lei nº 8.666, de 1993, e subsidiariamente na Lei nº 9.784, de 1999.

18.9. A autoridade competente, na aplicação das sanções, levará em consideração a gravidade da conduta do infrator, o caráter educativo da pena, bem como o dano causado à Administração, observado o princípio da proporcionalidade.



## ESTADO DA PARAÍBA

### PREFEITURA MUNICIPAL DE JURUPIRANGA

18.10. As irregularidades praticadas na execução contratual sujeitarão a CONTRATADA às seguintes sanções:

I - Advertência, quando o descumprimento de quaisquer das obrigações contratuais constituir falta leve, assim entendida aquela que não acarreta prejuízo significativo para o objeto contratual;

II - Multa, observados os seguintes limites máximos:

a) Pelo atraso na execução do objeto contratual, em relação ao prazo estipulado: 0,25% a 1% do valor global contratado, ou do valor contratual remanescente, por dia decorrido, até o limite de 10% do valor de referência;

b) Pela recusa em executar o objeto contratual, caracterizada em 10 (dez) dias após o vencimento do prazo estipulado: 2,5% a 10% do valor global contratado, ou do valor contratual remanescente;

c) Pela demora em refazer a execução do objeto contratual rejeitada ou corrigir falhas na execução do objeto contratual, a contar do segundo dia da data da notificação da rejeição: 0,25% a 1% do valor global contratado, ou do valor contratual remanescente, por dia decorrido;

d) Pela recusa em corrigir as falhas na execução do objeto contratual, entendendo-se como recusa a não execução do objeto contratual nos 5 (cinco) dias que se seguirem à data da rejeição: 2,5% a 10% do valor global contratado, ou do valor contratual remanescente;

e) Pelo não cumprimento de qualquer condição fixada no termo contratual ou nas Leis Federais nº 8.666/1993, 10.520/2002 e 8.078/1990 (Código de Defesa do Consumidor) ou no instrumento convocatório e não abrangida nos incisos anteriores: 0,25% a 1% do valor global do contrato, ou do valor contratual remanescente, para cada evento;

III - Impedimento de licitar e contratar com o município de Juripiranga-PB, pelo prazo de até 5 (cinco) anos, quando deixar de entregar ou apresentar documentação falsa exigida para o certame, ensejar o retardamento da execução de seu objeto, não manter a proposta, falhar ou fraudar na execução do



**ESTADO DA PARAÍBA**  
**PREFEITURA MUNICIPAL DE JURUPIRANGA**  
contrato, comportar-se de modo inidôneo ou cometer fraude fiscal.

18.11. A pena pecuniária de multa destina-se às hipóteses de:

- I - Atraso injustificado na execução do contrato;
- II - Inexecução total ou parcial do contrato.

18.12. Para efeito do cálculo de multa, o atraso será contado em dias corridos, a partir do dia seguinte ao do vencimento do prazo de entrega ou execução do contrato, e a sanção será aplicada quando o atraso for superior a 5 (cinco) dias.

18.13. A sanção de multa poderá ser aplicada cumulativamente com as demais penalidades.

18.14. O valor correspondente à multa será descontado dos pagamentos subsequentes devidos pelo CONTRATANTE em decorrência da execução contratual ou cobrado judicialmente.

18.15. Objetivando evitar dano ao Erário, o gestor municipal poderá adotar medida cautelar para suspender o pagamento à CONTRATADA na proporção do valor de eventual multa a ser aplicada até o término do processo administrativo.

18.19. A competência para a aplicação das sanções é atribuída às seguintes autoridades:

- I - Prefeito: impedimento de licitar e contratar com o município de Juripiranga-PB, pelo prazo de até 5 (cinco) anos;
- II – Prefeito ou Ordenador de Despesa do Fundo: demais sanções.

18.20. As sanções serão aplicadas de forma gradativa, obedecidos os princípios da razoabilidade e da proporcionalidade, após regular processo administrativo com garantia de defesa prévia e de interposição de recurso.

18.21. Na estipulação das sanções, deverão ser considerados o grau de comprometimento do interesse público e o prejuízo pecuniário decorrente das irregularidades constatadas.

## **19. DA IMPUGNAÇÃO**

19.1. Decairá do direito de impugnar os termos deste Edital perante esta Administração, o licitante que não o fizer até o segundo dia útil que anteceder a

Endereço: Av. Brasil, nº 380, Centro, Juripiranga/PB. CEP: 58.330.000.

Telefone: (83) 3289-1551.

E-mail: prefeitura@juripiranga.pb.gov.br

CNPJ: 08.865.933/0001-53



## ESTADO DA PARAÍBA

### PREFEITURA MUNICIPAL DE JURUPIRANGA

abertura dos envelopes de habilitação, pelas falhas ou irregularidades que viciariam este Edital, hipótese em que tal comunicação não terá efeito de recurso.

19.2. A impugnação feita tempestivamente pelo licitante não o impedirá de participar do processo licitatório até o trânsito em julgado da decisão a ela pertinente.

19.3. Qualquer cidadão é parte legítima para impugnar este Edital por irregularidade na aplicação da Lei nº 8.666, de 1993, devendo protocolar o pedido até 5 (cinco) dias úteis antes da data fixada para a abertura dos envelopes de habilitação, devendo a Administração julgar e responder à impugnação em até 3 (três) dias úteis, sem prejuízo da faculdade prevista no § 1º do art. 113 da referida Lei.

19.4. A impugnação poderá ser realizada por forma eletrônica, pelo e-mail [ljuripiranga@gmail.com](mailto:ljuripiranga@gmail.com) ou por petição dirigida ou protocolada no endereço Avenida Brasil, 380, centro, Juripiranga/PB, seção de Licitações e Contratos.

## 20. DAS DISPOSIÇÕES GERAIS

20.1. A autoridade competente poderá revogar a licitação por razões de interesse público decorrente de fato superveniente devidamente comprovado, pertinente e suficiente para justificar tal conduta, devendo anulá-la por ilegalidade, de ofício ou por provocação de terceiros, mediante parecer escrito e devidamente fundamentado.

20.2. A homologação do resultado desta licitação não implicará direito à contratação.

20.3. Os licitantes assumem todos os custos de preparação e apresentação de suas propostas e a Administração não será, em nenhum caso, responsável por esses custos, independentemente da condução ou do resultado do processo licitatório.

20.4. A participação na licitação implica plena aceitação, por parte do licitante, das condições estabelecidas neste instrumento convocatório e seus Anexos, bem como da obrigatoriedade do cumprimento das disposições nele contidas.

20.5. Qualquer modificação no instrumento convocatório exige divulgação pelo mesmo instrumento de publicação em que se deu o texto original, reabrindo-se o prazo inicialmente estabelecido, exceto quando, inquestionavelmente, a alteração não afetar a formulação das propostas.

Endereço: Av. Brasil, nº 380, Centro, Juripiranga/PB. CEP: 58.330.000.

Telefone: (83) 3289-1551.

E-mail: [prefeitura@juripiranga.pb.gov.br](mailto:prefeitura@juripiranga.pb.gov.br)

CNPJ: 08.865.933/0001-53





## ESTADO DA PARAÍBA

### PREFEITURA MUNICIPAL DE JURUPIRANGA

20.6. Não havendo expediente ou ocorrendo qualquer fato superveniente que impeça a realização do certame na data marcada, a sessão será automaticamente transferida para o primeiro dia útil subsequente, no mesmo horário e local anteriormente estabelecido, desde que não haja comunicação da Comissão em sentido contrário.

20.7. No julgamento das propostas e da habilitação, a Comissão poderá sanar erros ou falhas que não alterem a substância das propostas, dos documentos e sua validade jurídica, mediante despacho fundamentado, registrado em ata e acessível a todos, atribuindo-lhes validade e eficácia para fins de habilitação e classificação.

20.8. É facultada à Comissão ou Autoridade Superior, em qualquer fase da licitação, a promoção de diligência destinada a esclarecer ou complementar a instrução do processo, vedada a inclusão posterior de documento ou informação que deveria constar no ato da sessão pública.

20.9. Os licitantes, quando solicitados, deverão disponibilizar todas as informações necessárias à comprovação da legitimidade dos atestados solicitados, apresentando, dentre outros documentos, cópia do contrato que deu suporte à contratação e das correspondentes Certidões de Acervo Técnico (CAT), endereço atual da contratante e local em que foram executadas as obras e serviços de engenharia.

20.10. As normas que disciplinam este certame serão sempre interpretadas em favor da ampliação da disputa entre os interessados, desde que não comprometam o interesse da Administração, o princípio da isonomia, a finalidade e a segurança da contratação.

20.11. Em caso de cobrança pelo fornecimento de cópia da íntegra deste Edital e de seus anexos, o valor se limitará ao custo efetivo da reprodução gráfica de tais documentos, nos termos do artigo 32, § 5º, da Lei nº 8.666, de 1993.

20.12. Na contagem dos prazos estabelecidos neste Edital e seus Anexos, excluir-se-á o dia do início e incluir-se-á o do vencimento. Só se iniciam e vencem os prazos em dias de expediente na Administração.

20.13. O desatendimento de exigências formais não essenciais não importará o afastamento do licitante, desde que seja possível o aproveitamento do ato, observados os princípios da isonomia e do interesse público.

20.14. Em caso de divergência entre disposições deste Edital e de seus Anexos ou demais peças que compõem o processo, prevalecerão as deste Edital.



## ESTADO DA PARAÍBA

### PREFEITURA MUNICIPAL DE JURUPIRANGA

20.15. Os casos omissos serão dirimidos pela Comissão com base nas disposições da Lei n. 8.666, de 1993, e demais diplomas legais eventualmente aplicáveis.

20.16. O Edital está disponibilizado, na íntegra, no endereço Avenida Brasil, 380, centro, Juripiranga/PB, e também poderá ser obtido através do e-mail: [ljuripiranga@gmail.com](mailto:ljuripiranga@gmail.com), nos dias úteis, no horário das 07:30 horas às 13:00 horas, mesmo endereço e período no qual os autos do processo administrativo permanecerão com vista franqueada aos interessados e onde serão recebidos os documentos de habilitação dos licitantes para efeito de cadastramento por esta Administração (art. 22, § 2º, da Lei nº 8.666, de 1993).

20.17. O foro para dirimir questões relativas ao presente Edital será o Fórum do município de Itabaiana-PB, com exclusão de qualquer outro.

20.18. Integram este Edital, para todos os fins e efeitos, os seguintes anexos:

20.18.1. ANEXO I – Projeto Básico – (Contendo: 1 – Apresentação; 2 – Mapa de situação; 3 – Síntese do empreendimento; 4 – Memorial Descrito do Projeto; 5 – Especificações; 6 - Informações para elaboração do plano de execução; 7 – Orçamento, Cronograma Físico - Financeiro, Memoria de cálculo e BDI e mapa de preços; e 8 - Anexos;

20.18.2. ANEXO II – Minuta de Termo de Contrato;

20.18.3. ANEXO III – Modelo de Declaração de Cumprimento de habilitação;

20.18.4. ANEXO IV – Modelo de Atestado de Vistoria;

20.18.5. ANEXO V – Modelo de Declaração de Disponibilidade de Instalações, Aparelhamento e Pessoal;

20.18.6. ANEXO VI – Modelos de Declaração de Elaboração Independente de Proposta;

20.18.7. ANEXO VII – Modelo de Declaração de cumprimento ao disposto no inciso XXXIII do art. 7º, da Constituição Federal;

20.18.8. ANEXO VIII – Declaração de Inexistência de Relação Familiar ou Parentesco com Servidores da Administração Municipal

20.18.9. ANEXO IX - Modelo de declaração de inexistência de fato superveniente impeditivo da habilitação;



**ESTADO DA PARAÍBA**

**PREFEITURA MUNICIPAL DE JURUPIRANGA**

20.18.10. ANEXO X - Modelo de declaração de microempresa, de empresa de pequeno porte.

20.18.11. ANEXO XI – Modelo De Declaração De Responsabilidade.

Juripiranga, 27 setembro de 2021.

---

Arildo Nogueira Gonçalves.  
**Presidente da CPL.**



**ESTADO DA PARAÍBA**  
**PREFEITURA MUNICIPAL DE JURUPIRANGA**

**PROCESSO LICITATÓRIO Nº 053/2021.**

**TOMADA DE PREÇOS Nº 004/2021.**

**Anexo I – Projeto Básico**

**Objeto:** Contratação de empresa especializada visando à construção de uma piscina semiolímpica anexa à Escola Municipal de Ensino Infantil e Fundamental Maria José Borba e tudo conforme as condições, quantidades e exigências estabelecidas neste Edital e seus anexos.

**INDICE**

- 1. APRESENTAÇÃO**
- 2. MAPA DE SITUAÇÃO**
- 3. SINTESE DO IMPREENDIMENTO**
- 4. MEMORIAL DESCRITIVO DO PROJETO**
- 5. ESPECIFICAÇÕES**
- 6. INFORMAÇÕES PARA ELABORAÇÃO DO PLANO DE EXECUÇÃO**
- 7. ORÇAMENTO, CRONOGRAMA, MEMORIA DE CÁLCULO E BDI**
- 8. ANEXOS**



## **PROJETO BÁSICO**

# **PROJETO DE CONSTRUÇÃO DE PISCINA SEMIOLÍMPICA ANEXA À EMEIF MARIA JOSÉ BORBA**





**Avenida Brasil, 380, Juripiranga – PB – 58330-000**



**(83) 3289-1551**



**prefeitura@juripiranga.pb.gov.br**



**@prefeituradejuripiranga**



## **ÍNDICE**

- 1. Apresentação**
- 2. Mapa de situação**
- 3. Síntese do empreendimento**
- 4. Memorial descritivo do projeto**
- 5. Especificações**
- 6. Informações para elaboração do plano de execução**
- 7. Orçamento, cronograma, memória de cálculo quantitativo,  
BDI e mapa de preços**
- 8. Anexos.**



**Avenida Brasil, 380, Juripiranga – PB – 58330-000**



**(83) 3289-1551**



**prefeitura@juripiranga.pb.gov.br**



**@prefeituradejuripiranga**



## **1. APRESENTAÇÃO**

### **1.1 CONSIDERAÇÕES GERAIS**

A Prefeitura Municipal de Juripiranga – PB, apresenta o projeto de construção de uma piscina semiolímpica anexa à Escola Municipal de Ensino Infantil e Fundamental Maria José Borba, como parte do conjunto de obras a serem realizadas nas escolas deste município.

A referida construção tem como objetivo da gestão municipal a promoção a pratica de esportes por parte dos cidadãos, sendo o Município de Juripiranga – PB referência na Região a contar com um equipamento adequado e publico para a pratica de esportes aquáticos.

Nesta apresentação se encontra todos os elementos necessários para a execução dos serviços do objeto em questão, sendo que em volume único, contendo: o projeto de execução e suas especificações, memorial descritivo, orçamento, cronograma, plantas e documentações.



**Avenida Brasil, 380, Juripiranga – PB – 58330-000**



**(83) 3289-1551**



**[prefeitura@juripiranga.pb.gov.br](mailto:prefeitura@juripiranga.pb.gov.br)**



**[@prefeituradejuripiranga](https://www.instagram.com/prefeituradejuripiranga)**





## 2. MAPA DE SITUAÇÃO



Avenida Brasil, 380, Juripiranga – PB – 58330-000



(83) 3289-1551



[prefeitura@juripiranga.pb.gov.br](mailto:prefeitura@juripiranga.pb.gov.br)



@prefeituradejuripiranga



### 3. SÍNTESE DO EMPREENDIMENTO

- 3.1 **PROJETO:** Projeto de construção de piscina semiolímpica anexa à Escola Municipal de Ensino Infantil e Fundamental Maria José Borba;
- 3.2 **LOCALIDADE:** Rua Tiradentes, 143 – centro, Juripiranga – PB;
- 3.3 **EMPREENDEDOR:** Prefeitura Municipal de Juripiranga – PB;
- 3.4 **POPULAÇÃO BENEFICIADA:** Urbana e zona rural;
- 3.5 **CUSTOS DO EMPREENDIMENTO:** R\$: 618.164,27 (seiscentos e dezoito mil, cento e sessenta e quatro reais e vinte e sete centavos).



Avenida Brasil, 380, Juripiranga – PB – 58330-000



(83) 3289-1551



[prefeitura@juripiranga.pb.gov.br](mailto:prefeitura@juripiranga.pb.gov.br)



@prefeituradejuripiranga



#### **4. MEMORIAL DESCRITIVO DO PROJETO**

O presente memorial tem como objetivo apresentar o projeto de construção de uma piscina semiolímpica anexa à Escola Municipal de Ensino Infantil e Fundamental Maria José Borba do município de Juripiranga – PB.

O projeto tem como objetivo a promoção do esporte, levando oportunidades de desenvolvimento educacional através da prática esportiva e preparação de futuros atletas. A construção deste equipamento será um grande referencial esportivo na modalidade aquática para a região, uma vez que equipamento deste porte mais próximo se encontra na capital Paraibana João Pessoa.

Será responsabilidade da Prefeitura Municipal de Juripiranga – PB a elaboração e conclusão do processo licitatório e acompanhamento das obras.

#### **ESTUDO DO PROJETO**

O projeto foi desenvolvido a partir das necessidades ora elencadas pela Secretaria Municipal de Educação e Esportes em conjunto com a Prefeitura de Juripiranga – PB, levando em consideração a importância da prática esportiva, uma vez que estas práticas sejam aplicadas desde a formação escolar, estimulando os futuros jovens e adolescentes a um desenvolvimento esportivo.

Foi realizada uma vistoria técnica, onde foram constatadas as devidas necessidades a serem sanadas para a concepção deste projeto.

O início dos trabalhos de execução a serem realizados, devem ser iniciados logo após a liberação da ordem de serviço e todos os trâmites legais estarem concluídos.





## 5. ESPECIFICAÇÕES

As presentes especificações têm por finalidade, a instituição de normativas gerais de caráter técnico, as quais deverão ser cumpridas quando da execução dos serviços e obras em consonância com as melhores técnicas e características de execução dos mesmos.

1. Todos os materiais, obras e serviços a empregados ou executados, deverão atender ao que já está especificado no projeto, no contrato firmado entre a Prefeitura Municipal de Juripiranga e o Executor dos serviços, nas ordens escritas da Fiscalização, e nos casos omissos, nas normas e especificações da ABNT e do fabricante do material;
2. Toda e qualquer modificação que acarrete aumento ou traga diminuição de quantitativos ou despesas, será previamente outorgado por escrito pela Fiscalização e só assim tomada em consideração no ajuste final de conta.

Essas modificações serão medidas e pagas ou deduzidas, com base nos preços unitários de contrato;

3. Os acréscimos cujos serviços não estejam abrangidos nos preços unitários estabelecidos no contrato, serão previamente orçados de comum acordo, dentro das normas legais, com a FISCALIZAÇÃO;
4. O EXECUTOR DA OBRA deverá permitir a inspeção e o controle, por parte da FISCALIZAÇÃO, de todos os serviços, materiais e equipamentos, em qualquer época e lugar, durante a execução das obras;
5. Qualquer material ou trabalho executado que não satisfaça às ESPECIFICAÇÕES ou que difira do indicado nos desenhos, ou qualquer trabalho não previsto, executado sem autorização escrita da FISCALIZAÇÃO, será considerada inaceitável, ou não autorizado, devendo o EXECUTOR remover, reconstituir ou substituir o mesmo, ou qualquer parte da obra comprometida pelo trabalho defeituoso, sem qualquer pagamento extra;





6. Se as circunstâncias ou condições locais tornarem, porventura, aconselhável a substituição de alguns dos materiais especificados por outros equivalentes, essa substituição somente poderá se dar mediante autorização expressa da FISCALIZAÇÃO, para cada caso particular;
7. O EXECUTOR deverá retirar do canteiro das obras os materiais porventura impugnados pela FISCALIZAÇÃO, dentro de 48 (quarenta e oito) horas a contar da determinação atinente ao assunto;
8. O EXECUTOR deverá estar informado de tudo o que se relacionar com a natureza e localização das obras e serviços e tudo mais que possa influir sobre os mesmos;
9. Os equipamentos a empregar deverão apresentar perfeitas condições de funcionamento, e serem adequados aos fins a que serão destinados;
10. Será expressamente proibido manter no recinto da obra, quaisquer materiais não destinados à mesma;
11. A vigilância do canteiro de obras será efetuada ininterruptamente, até a conclusão e recebimento das obras por parte da FISCALIZAÇÃO;
12. As estradas de acesso por ventura necessárias serão abertas e conservadas pelo EXECUTOR;
13. Deverá ser previsto, em cada caso específico, o pessoal, equipamento e matérias necessários à administração e condução das obras;
14. O emprego de material similar, quando permitido nos projetos elaborados e especificados entregues, ficará condicionado à previa autorização da FISCALIZAÇÃO;
15. Deverão ser empregadas ferramentas adequadas ao tipo de serviço executado;
16. A critério da FISCALIZAÇÃO, poderão ser efetuados periodicamente, ensaios qualitativos dos materiais a empregar, bem como dos concretos e argamassas;





17. O EXECUTOR deverá elaborar para fins de acompanhamento semanal da execução da obra, um cronograma físico de barras para as diversas etapas da construção;
18. Deverá existir, obrigatoriamente, no escritório da obra um livro de ocorrências, onde serão registrados pela FISCALIZAÇÃO e/ou pelo EXECUTOR, o andamento e as ocorrências notáveis da obra;
19. Salvo indicação em contrário no edital ou seus anexos, a medição e pagamento dos serviços serão procedidos consoante as determinações e critérios estabelecidos nestas especificações;
20. Fica por conta do EXECUTOR sua instalação no município de Juripiranga – PB;

## **6. ESPECIFICAÇÕES DE PARTE DOS SERVIÇOS ORÇADOS / INFORMAÇÕES PARA ELABORAÇÃO DO PLANO DE EXECUÇÃO**

Toda liberação será tomada tendo em vista o conteúdo destas especificações. Os casos omissos serão resolvidos mediante consulta à equipe de FISCALIZAÇÃO ou aos responsáveis pelos projetos junto a administração do município de Juripiranga – PB.

As obras, a serem executadas, obedecerão aos cálculos, desenhos, memórias justificativas do projeto e a estas especificações.

No caso de eventuais divergências entre elementos do projeto serão observados os seguintes critérios:

- 1- As cotas assinaladas prevalecerão sobre as respectivas dimensões em escola;
- 2- Em outras divergências, prevalecerá a interpretação da FISCALIZAÇÃO;
- 3- Os casos omissos ou particulares do projeto, que não estejam detalhados e especificados, serão decididos pela FISCALIZAÇÃO ou pela instância superior, prevalecendo, em qualquer caso, o que estabelecem os quantitativos constantes na planilha orçamentaria, objeto da licitação.





Serão obedecidas as normas brasileiras e tudo mais disposto nos itens seguintes, a título de complementação, sendo o controle tecnológico da obra, em todos os serviços, de integral responsabilidade da EXECUTORA, que responderá pela qualidade do produto final, independentemente da presença da FISCALIZAÇÃO, quando da execução de qualquer etapa do serviço.

Durante a construção, a EXECUTORA poderá apresentar desenhos complementares, que serão convenientemente autenticados pela FISCALIZAÇÃO e ADMINISTRAÇÃO PÚBLICA, deste que seja registrado documento.

### **SERVIÇOS PRELIMINARES**

Placas:

Deverão ser fixadas uma (01) placa indicativa da obra que contenha, dentro das norma, as atividades específicas pelas quais os profissionais se responsabilizam: títulos, números e ainda o nome da empresa executora da obra, instalação ou serviços , se houver, de acordo com o seu registro no CREA ou CAU. Essa placa, serão em chapa de aço galvanizado de acordo com a especificação em orçamento.

Todos os pagamentos de taxas e licenças serão de responsabilidade da EMPREENDEDORA.

Locação e execução da obra:

A locação da obra será feita através de instrumentos de topografia. A EXECUTORA procederá a aferição das dimensões, alinhamentos, ângulos e todas as indicações constantes no projeto.

A ocorrência de erro na locação da obra projetada implicará para a EXECUTORA, na obrigação de fazer, por sua conta e risco e, nos prazos estipulados, as modificações, demolições e reposições necessárias.



**Avenida Brasil, 380, Juripiranga – PB – 58330-000**



**(83) 3289-1551**



**prefeitura@juripiranga.pb.gov.br**



**@prefeituradejuripiranga**



A execução da obra deverá atender a todas as especificações do projeto executivo, atendendo a todos os requisitos estabelecidos pela equipe técnica responsável pelo projeto e de FISCALIZAÇÃO.

Não será aceito quaisquer alterações sem previa autorização dos responsáveis técnicos, e qualquer serviço realizado que não atenda ao projeto será de responsabilidade do EXECUTOR, ficando sob sua responsabilidade os custos e reparos a serem realizados para a readequação ao projeto original.

Prazos:

O prazo previsto para execução da obra é de 6 (seis) meses após todos os tramites de licitação e liberação da obra estiverem finalizados.



**Avenida Brasil, 380, Juripiranga – PB – 58330-000**



**(83) 3289-1551**



**[prefeitura@juripiranga.pb.gov.br](mailto:prefeitura@juripiranga.pb.gov.br)**



**@prefeituradejuripiranga**





## **7. ORÇAMENTO, CRONOGRAMA E MEMÓRIA DE CÁLCULO QUANTITATIVO**



**Avenida Brasil, 380, Juripiranga – PB – 58330-000**



**(83) 3289-1551**



**[prefeitura@juripiranga.pb.gov.br](mailto:prefeitura@juripiranga.pb.gov.br)**



**[@prefeituradejuripiranga](https://www.instagram.com/prefeituradejuripiranga)**



## **ORÇAMENTO**

O referido orçamento contém os custos do empreendimento e o demonstrativo do valor orçado, por serviço e atividade, perfazendo o total de R\$: 618.164,27 (seiscentos e dezoito mil, cento e sessenta e quatro reais e vinte e sete centavos).

No valor global estão inclusos os custos decorrentes de mão-de-obra, encargos sociais, equipamentos, transportes, fretes, taxas e impostos: não cabendo nenhum ônus adicional para a conclusão das obras.

Os custos apresentados estão em conformidade com os preços praticados na localidade, de acordo com a TABELA DE PREÇOS SINAPI JULHO/2021, com desoneração e composições com (B.D.I.) de 18,58%.



**Avenida Brasil, 380, Juripiranga – PB – 58330-000**



**(83) 3289-1551**



**prefeitura@juripiranga.pb.gov.br**



**@prefeituradejuripiranga**



## **DEMONSTRATIVO DO ORÇAMENTO**



**Avenida Brasil, 380, Juripiranga – PB – 58330-000**



**(83) 3289-1551**



**[prefeitura@juripiranga.pb.gov.br](mailto:prefeitura@juripiranga.pb.gov.br)**



**[@prefeituradejuripiranga](https://www.instagram.com/prefeituradejuripiranga)**

OBRA: CONSTRUÇÃO DE PISCINA SEMI OLIMPICA ANEXA A ESCOLA MARIA JOSÉ BORBA	ENCARGOS SOCIAIS NÃO DESONERADOS: 115,81%(HORA) 72,23%(MÊS)
BASE: SINAPI JULHO DE 2021	Nº DO CONTRATO:
RESPONSÁVEL TÉCNICO PELO ORÇAMENTO: ARQUITETO E URBANISTA SÉRGIO MURILO ALBUQUERQUE DE MORAIS FILHO	
RESPONSÁVEL PELO PROJETO: ARQUITETO E URBANISTA SÉRGIO MURILO ALBUQUERQUE DE MORAIS FILHO	
Nº DA ART:	DATA: 28 DE SETEMBRO DE 2021 LOCAL: JURIPIRANGA - PARAÍBA 2021

### ORÇAMENTO SINTÉTICO

#### 1- SERVIÇOS PRELIMINARES

ITEM	CÓD.	DESCRICAÇÃO DO INSUMO	UND	QUANT.	PREÇO UND.	PREÇO UND. + BDI	VALOR TOTAL
1.1	74209/001	PLACA DE OBRA (PARA CONSTRUÇÃO CIVIL) EM CHAPA GALVANIZADA *N. 22*, ADESIVADA, DE *2,0 X 1,125* M	M²	6	R\$ 327,10	R\$ 387,88	R\$ 2.327,25
1.2	98524	LIMPEZA MANUAL DE VEGETAÇÃO EM TERRENO COM ENXADA.AF_05/2018	M²	872,1	R\$ 2,49	R\$ 2,95	R\$ 2.575,00
1.3	99059	LOCAÇÃO CONVENCIONAL DE OBRA, UTILIZANDO GABARITO DE TÁBUAS CORRIDAS PONTALETADAS A CADA 2,00M - 2 UTILIZAÇÕES.AF_10/2018	M	230,04	R\$ 46,87	R\$ 55,58	R\$ 12.785,27

R\$ 15.112,52

#### 2- MOVIMENTOS DE TERRA

2.1	101212	ESCAVAÇÃO VERTICAL A CÉU ABERTO, EM OBRAS DE EDIFICAÇÃO, INCLUINDO CARGA, DESCARGA E TRANSPORTE, EM SOLO DE 1ª CATEGORIA COM ESCAVADEIRA HIDRÁULICA (ÇAÇAMBA: 0,8 M³ / 111 HP), FROTA DE 5 CAMINHÕES BASCULANTES DE 14 M³, DMT DE 3 KM E VELOCIDADE MÉDIA 20KM/H. AF_05/2020	M³	1120	R\$ 15,59	R\$ 18,49	R\$ 20.705,02
2.2	100576	REGULARIZAÇÃO E COMPACTAÇÃO DE SUBLEITO DE SOLO PREDOMINANTEMENTE ARGILOSO.AF_11/2019	M²	391,5	R\$ 1,58	R\$ 1,87	R\$ 733,50
2.3	100577	REGULARIZAÇÃO E COMPACTAÇÃO DE SUBLEITO DE SOLO PREDOMINANTEMENTE ARENOSO. AF_11/2019	M²	480,6	R\$ 0,74	R\$ 0,88	R\$ 421,72
2.4	94342	ATERRO MANUAL DE VALAS COM AREIA PARA ATERRO E COMPACTAÇÃO MECANIZADA. AF_05/2016	M³	99,5	R\$ 101,39	R\$ 120,23	R\$ 11.962,71

R\$ 33.822,95

#### 3- INFRA-ESTRUTURA

3.1	94962	CONCRETO MAGRO PARA LASTRO, TRAÇO 1:4,5:4,5 (EM MASSA SECA DE CIMENTO/ AREIA MÉDIA/ BRITA 1) - PREPARO MECÂNICO COM BETONEIRA 400 L. AF_05/2021	M³	74,4	R\$ 298,48	R\$ 353,94	R\$ 26.332,96
3.2	91602	ARMAÇÃO DO SISTEMA DE PAREDES DE CONCRETO, EXECUTADA COMO REFORÇO, VERGALHÃO DE 8,0 MM DE DIÂMETRO. AF_06/2019	KG	2638,2	R\$ 15,13	R\$ 17,94	R\$ 47.332,35
3.3	91603	ARMAÇÃO DO SISTEMA DE PAREDES DE CONCRETO, EXECUTADA COMO REFORÇO, VERGALHÃO DE 10,0 MM DE DIÂMETRO. AF_06/2019	KG	3706,93	R\$ 14,28	R\$ 16,93	R\$ 62.770,28
3.4	92763	ARMAÇÃO DE PILAR OU VIGA DE UMA ESTRUTURA CONVENCIONAL DE CONCRETO ARMADO EM UM EDIFÍCIO DE MÚLTIPLOS PAVIMENTOS UTILIZANDO AÇO CA-50 DE 12,5 MM -	KG	546,02	R\$ 12,88	R\$ 15,27	R\$ 8.339,42
3.5	100341	FABRICAÇÃO, MONTAGEM E DESMONTAGEM DE FÔRMA PARA CORTINA DE CONTENÇÃO, EM CHAPA DE MADEIRA COMPENSADA PLASTIFICADA, E = 18 MM. AF_07/2019	M²	440	R\$ 29,33	R\$ 34,78	R\$ 15.302,99
3.6	99439	CONCRETAGEM DE EDIFICAÇÕES (PAREDES E LAJES) FEITAS COM SISTEMA DE FÔRMAS MANUSEÁVEIS, COM CONCRETO USINADO BOMBEÁVEL FCK 25 MPA - LANÇAMENTO, ADENSAMENTO E ACABAMENTO (EXCLUSIVE BOMBA LANÇA). AF_06/2015	M³	91,11	R\$ 427,06	R\$ 506,41	R\$ 46.138,81
3.7	87521	ALVENARIA DE VEDAÇÃO DE BLOCOS CERÂMICOS FURADOS NA HORIZONTAL DE 11,5X19X19CM (ESPESSURA 11,5CM) DE PAREDES COM ÁREA LÍQUIDA MAIOR OU IGUAL A 6M² COM VÃOS E ARGAMASSA DE ASSENTAMENTO COM PREPARO EM BETONEIRA. AF_06/2014	M²	184,7	R\$ 66,65	R\$ 79,03	R\$ 14.597,50
3.8	92761	ARMAÇÃO DE PILAR OU VIGA DE UMA ESTRUTURA CONVENCIONAL DE CONCRETO ARMADO EM UM EDIFÍCIO DE MÚLTIPLOS PAVIMENTOS UTILIZANDO AÇO CA-50 DE 8,0 MM - MONTAGEM. AF_12/2015	KG	296,25	R\$ 16,53	R\$ 19,60	R\$ 5.806,88
3.9	100702	PORTA DE CORRER DE ALUMÍNIO, COM DUAS FOLHAS PARA VIDRO, INCLUSIVE VIDRO LISO INCOLOR, FECHADURA E PUXADOR, SEM ALIZAR. AF_12/2019	M²	10	R\$ 402,35	R\$ 477,11	R\$ 4.771,07
3.10	101963	LAJE PRÉ-MOLDADA UNIDIRECIONAL, BIAPOIADA, PARA PISO, ENCHIMENTO EM CERÂMICA, VIGOTA CONVENCIONAL, ALTURA TOTAL DA LAJE (ENCHIMENTO+CAPA) = (8+4). AF_11/2020	M²	102,5	R\$ 152,37	R\$ 180,68	R\$ 18.519,74

R\$ 249.911,98

#### 4- REVESTIMENTO E IMPERMEABILIZAÇÃO

4.1	87893	CHAPISCO APLICADO EM ALVENARIA E ESTRUTURAS DE CONCRETO DE FACHADA, COM COLHER DE PEDREIRO. ARGAMASSA TRAÇO 1:3 COM PREPARO MANUAL. AF_06/2014	M²	507	R\$ 5,42	R\$ 6,43	R\$ 3.258,51
4.2	87553	EMBOÇO, PARA RECEBIMENTO DE CERÂMICA, EM ARGAMASSA TRAÇO 1:2:8, PREPARO MECÂNICO COM BETONEIRA 400L, APLICADO MANUALMENTE EM FACES INTERNAS DE PAREDES, PARA AMBIENTE COM ÁREA MAIOR QUE 10M2, ESPESSURA DE 10MM, COM EXECUÇÃO DE TALISCAS. AF_06/2014	M²	507	R\$ 12,92	R\$ 15,32	R\$ 7.767,51
4.3	98555	IMPERMEABILIZAÇÃO DE SUPERFÍCIE COM ARGAMASSA POLIMÉRICA / MEMBRANA ACRÍLICA, 3 DEMÃOS. AF_06/2018	M²	747	R\$ 22,92	R\$ 27,18	R\$ 20.302,37
4.4	87243	REVESTIMENTO CERÂMICO PARA PAREDES EXTERNAS EM PASTILHAS DE PORCELANA 5 X 5 CM (PLACAS DE 30 X 30 CM), ALINHADAS A PRUMO, APLICADO EM PANOS SEM VÃOS. AF_06/2014	M²	590	R\$ 214,06	R\$ 253,83	R\$ 149.761,09
4.5	101747	PISO EM CONCRETO 20 MPA PREPARO MECÂNICO, ESPESSURA 7CM. AF_09/2020	M²	135	R\$ 62,94	R\$ 74,63	R\$ 10.075,62

R\$ 191.165,09

#### 5- INSTALAÇÕES HIDRÁULICA

R\$ 42.013,12

5.1	89449	TUBO, PVC, SOLDÁVEL, DN 50MM, INSTALADO EM PRUMADA DE ÁGUA - FORNECIMENTO E INSTALAÇÃO. AF_12/2014	M	135,5	R\$	18,39	R\$	21,81	R\$	2.954,83
5.2	89450	TUBO, PVC, SOLDÁVEL, DN 60MM, INSTALADO EM PRUMADA DE ÁGUA - FORNECIMENTO E INSTALAÇÃO. AF_12/2014	M	109	R\$	30,50	R\$	36,17	R\$	3.942,19
5.3	89451	TUBO, PVC, SOLDÁVEL, DN 75MM, INSTALADO EM PRUMADA DE ÁGUA - FORNECIMENTO E INSTALAÇÃO. AF_12/2014	M	26	R\$	50,62	R\$	60,03	R\$	1.560,66
5.4	89452	TUBO, PVC, SOLDÁVEL, DN 85MM, INSTALADO EM PRUMADA DE ÁGUA - FORNECIMENTO E INSTALAÇÃO. AF_12/2014	M	80	R\$	63,05	R\$	74,76	R\$	5.981,18
5.5	94655	TUBO, PVC, SOLDÁVEL, DN 110 MM, INSTALADO EM RESERVAÇÃO DE ÁGUA DE EDIFICAÇÃO QUE POSSUA RESERVATÓRIO DE FIBRA/FIBROCIMENTO FORNECIMENTO E INSTALAÇÃO. AF_06/2016	M	52,05	R\$	105,86	R\$	125,53	R\$	6.533,77
5.6	89625	TE, PVC, SOLDÁVEL, DN 50MM, INSTALADO EM PRUMADA DE ÁGUA - FORNECIMENTO E INSTALAÇÃO. AF_12/2014	UND	8	R\$	19,57	R\$	23,21	R\$	185,65
5.7	89501	JOELHO 90 GRAUS, PVC, SOLDÁVEL, DN 50MM, INSTALADO EM PRUMADA DE ÁGUA - FORNECIMENTO E INSTALAÇÃO. AF_12/2014	UND	12	R\$	12,14	R\$	14,40	R\$	172,75
5.8	89605	LUVA DE REDUÇÃO, PVC, SOLDÁVEL, DN 60MM X 50MM, INSTALADO EM PRUMADA DE ÁGUA - FORNECIMENTO E INSTALAÇÃO. AF_12/2014	UND	15	R\$	18,98	R\$	22,51	R\$	337,60
5.9	89614	LUVA, PVC, SOLDÁVEL, DN 85MM, INSTALADO EM PRUMADA DE ÁGUA - FORNECIMENTO E INSTALAÇÃO. AF_12/2014	UND	12	R\$	65,18	R\$	77,29	R\$	927,49
5.10	89505	JOELHO 90 GRAUS, PVC, SOLDÁVEL, DN 60MM, INSTALADO EM PRUMADA DE ÁGUA - FORNECIMENTO E INSTALAÇÃO. AF_12/2014	UND	8	R\$	35,59	R\$	42,20	R\$	337,62
5.11	89628	TE, PVC, SOLDÁVEL, DN 60MM, INSTALADO EM PRUMADA DE ÁGUA - FORNECIMENTO E INSTALAÇÃO. AF_12/2014	UND	12	R\$	45,01	R\$	53,37	R\$	640,47
5.12	89629	TE, PVC, SOLDÁVEL, DN 75MM, INSTALADO EM PRUMADA DE ÁGUA - FORNECIMENTO E INSTALAÇÃO. AF_12/2014	UND	12	R\$	84,56	R\$	100,27	R\$	1.203,25
5.13	89631	TE, PVC, SOLDÁVEL, DN 85MM, INSTALADO EM PRUMADA DE ÁGUA - FORNECIMENTO E INSTALAÇÃO. AF_12/2014	UND	15	R\$	131,98	R\$	156,50	R\$	2.347,53
5.14	89513	JOELHO 90 GRAUS, PVC, SOLDÁVEL, DN 75MM, INSTALADO EM PRUMADA DE ÁGUA - FORNECIMENTO E INSTALAÇÃO. AF_12/2014	UND	1	R\$	117,44	R\$	139,26	R\$	139,26
5.15	89521	JOELHO 90 GRAUS, PVC, SOLDÁVEL, DN 85MM, INSTALADO EM PRUMADA DE ÁGUA - FORNECIMENTO E INSTALAÇÃO. AF_12/2014	UND	6	R\$	138,62	R\$	164,38	R\$	986,25
5.16	94686	JOELHO 90 GRAUS, PVC, SOLDÁVEL, DN 110 MM INSTALADO EM RESERVAÇÃO DE ÁGUA DE EDIFICAÇÃO QUE POSSUA RESERVATÓRIO DE FIBRA/FIBROCIMENTO FORNECIMENTO E INSTALAÇÃO. AF_06/2016	UND	10	R\$	293,69	R\$	348,26	R\$	3.482,58
5.17	94701	TÊ, PVC, SOLDÁVEL, DN 110 MM INSTALADO EM RESERVAÇÃO DE ÁGUA DE EDIFICAÇÃO QUE POSSUA RESERVATÓRIO DE FIBRA/FIBROCIMENTO FORNECIMENTO E INSTALAÇÃO. AF_06/2016	UND	3	R\$	231,43	R\$	274,43	R\$	823,29
5.18	94500	REGISTRO DE GAVETA BRUTO, LATÃO, ROSCÁVEL, 3" INSTALADO EM RESERVAÇÃO DE ÁGUA DE EDIFICAÇÃO QUE POSSUA RESERVATÓRIO DE FIBRA/FIBROCIMENTO FORNECIMENTO E INSTALAÇÃO. AF_06/2016	UND	5	R\$	344,68	R\$	408,72	R\$	2.043,61
5.19	94501	REGISTRO DE GAVETA BRUTO, LATÃO, ROSCÁVEL, 4" INSTALADO EM RESERVAÇÃO DE ÁGUA DE EDIFICAÇÃO QUE POSSUA RESERVATÓRIO DE FIBRA/FIBROCIMENTO FORNECIMENTO E INSTALAÇÃO. AF_06/2016	UND	8	R\$	683,18	R\$	810,11	R\$	6.480,92
5.20	94493	REGISTRO DE ESFERA, PVC, SOLDÁVEL, DN 60 MM, INSTALADO EM RESERVAÇÃO DE ÁGUA DE EDIFICAÇÃO QUE POSSUA RESERVATÓRIO DE FIBRA/FIBROCIMENTO FORNECIMENTO E INSTALAÇÃO. AF_06/2016	UND	8	R\$	62,88	R\$	74,56	R\$	596,50
5.21	94492	REGISTRO DE ESFERA, PVC, SOLDÁVEL, DN 50 MM, INSTALADO EM RESERVAÇÃO DE ÁGUA DE EDIFICAÇÃO QUE POSSUA RESERVATÓRIO DE FIBRA/FIBROCIMENTO FORNECIMENTO E INSTALAÇÃO. AF_06/2016	UND	8	R\$	35,39	R\$	41,97	R\$	335,72
<b>6- INSTALAÇÕES ELÉTRICA</b>									<b>R\$</b>	<b>52.159,44</b>
6.1	101875	QUADRO DE DISTRIBUIÇÃO DE ENERGIA EM CHAPA DE AÇO GALVANIZADO, DE EMBUTIR, COM BARRAMENTO TRIFÁSICO, PARA 12 DISJUNTORES DIN 100A - FORNECIMENTO E INSTALAÇÃO. AF_10/2020	UND	1	R\$	419,67	R\$	497,64	R\$	497,64
6.2	93670	DISJUNTOR TRIPOLAR TIPO DIN, CORRENTE NOMINAL DE 25A - FORNECIMENTO E INSTALAÇÃO. AF_10/2020	UND	4	R\$	52,49	R\$	62,24	R\$	248,97
6.3	93672	DISJUNTOR TRIPOLAR TIPO DIN, CORRENTE NOMINAL DE 40A - FORNECIMENTO E INSTALAÇÃO. AF_10/2020	UND	2	R\$	60,40	R\$	71,62	R\$	143,24
6.4	101894	DISJUNTOR TRIPOLAR TIPO NEMA, CORRENTE NOMINAL DE 60 ATÉ 100A - FORNECIMENTO E INSTALAÇÃO. AF_10/2020	UND	2	R\$	107,73	R\$	127,75	R\$	255,49
6.5	91872	ELETRODUTO RÍGIDO ROSCÁVEL, PVC, DN 32 MM (1"), PARA CIRCUITOS TERMINAIS, INSTALADO EM PAREDE - FORNECIMENTO E INSTALAÇÃO. AF_12/2015	M	75	R\$	11,13	R\$	13,20	R\$	989,85
6.6	91940	CAIXA RETANGULAR 4" X 2" BAIXA (0,30 M DO PISO), PVC, INSTALADA EM PAREDE - FORNECIMENTO E INSTALAÇÃO. AF_12/2015	UND	29	R\$	10,79	R\$	12,79	R\$	371,05
6.7	91927	CABO DE COBRE FLEXÍVEL ISOLADO, 2,5 MM², ANTI-CHAMA 0,6/1,0 KV, PARA CIRCUITOS TERMINAIS - FORNECIMENTO E INSTALAÇÃO. AF_12/2015	M	175	R\$	5,03	R\$	5,96	R\$	1.043,80
6.8	91929	CABO DE COBRE FLEXÍVEL ISOLADO, 4 MM², ANTI-CHAMA 0,6/1,0 KV, PARA CIRCUITOS TERMINAIS - FORNECIMENTO E INSTALAÇÃO. AF_12/2015	M	180	R\$	7,09	R\$	8,41	R\$	1.513,32
6.9	91933	CABO DE COBRE FLEXÍVEL ISOLADO, 10 MM², ANTI-CHAMA 0,6/1,0 KV, PARA CIRCUITOS TERMINAIS - FORNECIMENTO E INSTALAÇÃO. AF_12/2015	M	200	R\$	15,14	R\$	17,95	R\$	3.590,60
6.10	91935	CABO DE COBRE FLEXÍVEL ISOLADO, 16 MM², ANTI-CHAMA 0,6/1,0 KV, PARA CIRCUITOS TERMINAIS - FORNECIMENTO E INSTALAÇÃO. AF_12/2015	M	160	R\$	23,09	R\$	27,38	R\$	4.380,82
6.11	91959	INTERRUPTOR SIMPLES (2 MÓDULOS), 10A/250V, INCLUINDO SUPORTE E PLACA - FORNECIMENTO E INSTALAÇÃO. AF_12/2015	UND	8	R\$	31,90	R\$	37,83	R\$	302,62
6.12	91996	TOMADA MÉDIA DE EMBUTIR (1 MÓDULO), 2P+T 10 A, INCLUINDO SUPORTE E PLACA - FORNECIMENTO E INSTALAÇÃO. AF_12/2015	UND	13	R\$	23,89	R\$	28,33	R\$	368,27
6.13	91947	SUPORTE PARAFUSADO COM PLACA DE ENCAIXE 4" X 2" BAIXO (0,30 M DO PISO) PARA PONTO ELÉTRICO - FORNECIMENTO E INSTALAÇÃO. AF_12/2015	UND	11	R\$	5,58	R\$	6,62	R\$	72,78

6.14	100623	POSTE DE AÇO CONICO CONTÍNUO CURVO DUPLO, ENGASTADO, H=9M, INCLUSIVE LUMINÁRIAS, SEM LÂMPADAS - FORNECIMENTO E INSTALACAO. AF_11/2019	UND	11	R\$ 2.868,84	R\$ 3.401,87	R\$ 37.420,58
6.15	97613	LÂMPADA COMPACTA DE VAPOR MERCURIO 125 W, BASE E27 - FORNECIMENTO E INSTALAÇÃO. AF_02/2020	UND	22	R\$ 25,21	R\$ 29,89	R\$ 657,67
6.16	96986	HASTE DE ATERRAMENTO 3/4 PARA SPDA - FORNECIMENTO E INSTALAÇÃO. AF_12/2017	UND	3	R\$ 85,1	R\$ 100,91	R\$ 302,73
<b>7- EQUIPAMENTOS/ ACESSÓRIOS</b>							<b>R\$ 29.070,23</b>
7.1	MERCADO	FILTRO DE AREIA PARA PISCINA (superior a 25 m³/h)	UND	4	R\$ 2.200,89	R\$ 2.609,82	R\$ 10.439,26
7.2	MERCADO	BOMBA COM PRÉ FILTRO PARA PISCINA, 2 CV, MONOFÁSICA, 220 V (VAZÃO MÍNIMA 25 m³/h)	UND	4	R\$ 1.872,52	R\$ 2.220,43	R\$ 8.881,74
7.3	MERCADO	DISPOSITIVO DE ASPIRAÇÃO, INOX, 1 1/2"	UND	4	R\$ 135,05	R\$ 160,14	R\$ 640,57
7.4	MERCADO	DISPOSITIVO DE RETORNO PARA PISCINA, INOX 1 1/2"	UND	11	R\$ 130,05	R\$ 154,21	R\$ 1.696,35
7.5	MERCADO	RALO COM GRADE 15 X 15 CM EM INOX	UND	8	R\$ 269,15	R\$ 319,16	R\$ 2.553,26
7.7	MERCADO	QUADRO DE COMANDO PARA DUAS BOMBAS 2 CV, USO SIMULTÂNEO	UND	2	R\$ 1.034,07	R\$ 1.226,20	R\$ 2.452,40
7.8	MERCADO	LUMINÁRIA DE LED PARA PISCINA, IMPERMEÁVEL, 18 W, 12 V	UND	12	R\$ 169,13	R\$ 200,55	R\$ 2.406,65
<b>8- PINTURA</b>							<b>R\$ 4.908,94</b>
8.1	88489	APLICAÇÃO MANUAL DE PINTURA COM TINTA LÁTEX ACRÍLICA EM PAREDES, DUAS DEMÃOS. AF_06/2014	M²	312,2	R\$ 10,74	R\$ 12,74	R\$ 3.976,02
8.2	88415	APLICAÇÃO MANUAL DE FUNDO SELADOR ACRÍLICO EM PAREDES EXTERNAS. AF_06/2014	M²	312,2	R\$ 2,52	R\$ 2,99	R\$ 932,92
<b>VALOR FINAL</b>					<b>R\$</b>	<b>618.164,27</b>	



## **CRONOGRAMA FÍSICO-FINANCEIRO**



**Avenida Brasil, 380, Juripiranga – PB – 58330-000**



**(83) 3289-1551**



**[prefeitura@juripiranga.pb.gov.br](mailto:prefeitura@juripiranga.pb.gov.br)**



**[@prefeituradejuripiranga](https://www.instagram.com/prefeituradejuripiranga)**

OBRA:	BANCO	B.D.I.	ENCARDOS
CONSTRUÇÃO DE PISCINA SEMIOLÍMPICA ANEXA À ESCOLA MARIA JOSÉ BORBA	SINAPI 07/2021 PB	18,58%	NÃO DESONERADOS

**CRONOGRAMA FÍSICO - FINANCEIRO**

Item	Descrição	% / Item	Total Por Etapa	30 DIAS	60 DIAS	90 DIAS	120 DIAS	150 DIAS	180 DIAS
1	SERVIÇOS PRELIMINARES	6,00%	100,00% R\$ 15.112,52	100% R\$ 15.112,52					
2	MOVIMENTO DE TERRA	9,50%	100,00% R\$ 33.822,95	40% R\$ 13.529,18	60% R\$ 20.293,77				
3	INFRA-ESTRUTURA	25,00%	100,00% R\$ 249.911,98		30% R\$ 74.973,59	30% R\$ 74.973,59	40% R\$ 99.964,79		
4	REVESTIMENTO E IMPERMEABILIZAÇÃO	17,00%	100,00% R\$ 191.165,09				40% R\$ 76.466,04	60% R\$ 114.699,05	
5	INSTALAÇÕES HIDRÁULICAS	11,00%	100,00% R\$ 42.013,12			50% R\$ 21.006,56	50% R\$ 21.006,56		
6	INSTALAÇÕES ELÉTRICAS	9,00%	100,00% R\$ 52.159,44			25% R\$ 13.039,86	25% R\$ 13.039,86	50% R\$ 26.079,72	
7	EQUIPAMENTOS/ ACESSÓRIOS	17,00%	100,00% R\$ 29.070,23						100% R\$ 29.070,23
8	PINTURA	5,50%	100,00% R\$ 4.908,94						100% R\$ 4.908,94
<b>Porcentagem no Período</b>				<b>9,80%</b>	<b>13,20%</b>	<b>15,25%</b>	<b>24,55%</b>	<b>14,70%</b>	<b>22,50%</b>
<b>Porcentagem Avanço Acumulado</b>				<b>9,80%</b>	<b>23,00%</b>	<b>38,25%</b>	<b>62,80%</b>	<b>77,50%</b>	<b>100,00%</b>
<b>Custo no Período (R\$)</b>				<b>R\$ 28.641,70</b>	<b>R\$ 95.267,36</b>	<b>R\$ 109.020,01</b>	<b>R\$ 210.477,25</b>	<b>R\$ 140.778,77</b>	<b>R\$ 33.979,17</b>
<b>Custo Acumulado (R\$)</b>				<b>R\$ 28.641,70</b>	<b>R\$ 123.909,06</b>	<b>R\$ 232.929,08</b>	<b>R\$ 443.406,33</b>	<b>R\$ 584.185,10</b>	<b>R\$ 618.164,27</b>





## **MEMÓRIA DE CÁLCULO EXPLICATIVO**



**Avenida Brasil, 380, Juripiranga – PB – 58330-000**



**(83) 3289-1551**



**[prefeitura@juripiranga.pb.gov.br](mailto:prefeitura@juripiranga.pb.gov.br)**



**[@prefeituradejuripiranga](https://www.instagram.com/prefeituradejuripiranga)**

**MEMÓRIA DE CÁLCULO**

Item	Código	Banco	Descrição	Und	Medidas			
<b>1 SERVIÇOS PRELIMINARES</b>								
1.1	74209/001	SINAPI	PLACA DE OBRA (PARA CONSTRUÇÃO CIVIL) EM CHAPA GALVANIZADA *N. 22*, ADESIVADA, DE *2,0 X 1,125* M	M <sup>2</sup>	6			
1.2	98524	SINAPI	LIMPEZA MANUAL DE VEGETAÇÃO EM TERRENO COM ENXADA.AF_05/2018	M <sup>2</sup>	872,10			
1.3	99059	SINAPI	LOCAÇÃO CONVENCIONAL DE OBRA, UTILIZANDO GABARITO DE TÁBUAS CORRIDAS PONTALETADAS A CADA 2,00M - 2 UTILIZAÇÕES. AF_10/2018	M	230,04			
ITEM					COMP			TOTAL
GABARITO PISCINA					230,04			230,04
<b>2 MOVIMENTO DE TERRA</b>								
2.1	101212	SINAPI	ESCAVAÇÃO VERTICAL A CÉU ABERTO, EM OBRAS DE EDIFICAÇÃO, INCLUINDO CARGA, DESCARGA E TRANSPORTE, EM SOLO DE 1ª CATEGORIA COM ESCAVADEIRA HIDRÁULICA (CAÇAMBA: 0,8 M <sup>3</sup> / 111 HP), FROTA DE 5 CAMINHÕES BASCULANTES DE 14 M <sup>3</sup> , DMT DE 3 KM E VELOCIDADE MÉDIA 20KM/H. AF_05/2020	M <sup>3</sup>	1120,00			
ITEM					COMP	LARGURA	ALTURA	TOTAL
ESCAVAÇÃO PARA PISCINA					32,000	17,500	2,0000	1120,00
2.2	100576	SINAPI	REGULARIZAÇÃO E COMPACTAÇÃO DE SUBLEITO DE SOLO PREDOMINANTEMENTE ARGILOSO. AF_11/2019	M <sup>2</sup>	391,50			
ITEM					COMP	LARGURA		TOTAL
REGULARIZAÇÃO PARA BASE DA PISCINA					26,00	15,05		391,50
2.3	100577	SINAPI	REGULARIZAÇÃO E COMPACTAÇÃO DE SUBLEITO DE SOLO PREDOMINANTEMENTE ARENOSO. AF_11/2019	M <sup>2</sup>	480,60			
ITEM					COMP	LARGURA		TOTAL
REGULARIZAÇÃO DE BASE PARA PISO ENTORNO DA PISCINA					50,00	9,610		480,60
2.3	94342	SINAPI	ATERRO MANUAL DE VALAS COM AREIA PARA ATERRO E COMPACTAÇÃO MECANIZADA. AF_05/2016	M <sup>3</sup>	99,50			
ITEM					COMP	LARGURA	ALTURA	TOTAL
ATERRO E COMPACTAÇÃO DAS PAREDES DA PISCINA					110,55	0,45	2,00	99,50
<b>3 INFRA-ESTRUTURA</b>								
3.1	94962	SINAPI	CONCRETO MAGRO PARA LASTRO, TRAÇO 1:4,5:4,5 (EM MASSA SECA DE CIMENTO/ AREIA MÉDIA/ BRITA 1) - PREPARO MECÂNICO COM BETONEIRA 400 L. AF_05/2021	M <sup>3</sup>	74,4			
ITEM				QND.	COMP	LARGURA	ALTURA	TOTAL
CONCRETO MAGRO PARA BASE DA PISCINA				74,40	31	16,00	0,10	49,60
CONCRETO MAGRO PARA RECEBIMENTO DE PISCO DE ENTORNO DA PISCINA					50	9,92	0,05	24,80
3.2	91602	SINAPI	ARMAÇÃO DO SISTEMA DE PAREDES DE CONCRETO, EXECUTADA COMO REFORÇO, VERGALHÃO DE 8,0 MM DE DIÂMETRO. AF_06/2019	KG	2638,20			
ITEM					BARRAS	COMP	DENSID	TOTAL
ARMAÇÃO DA PISCINA					556,58	12,00	0,395	2638,20
3.3	91603	SINAPI	ARMAÇÃO DO SISTEMA DE PAREDES DE CONCRETO, EXECUTADA COMO REFORÇO, VERGALHÃO DE 10,0 MM DE DIÂMETRO. AF_06/2019	KG	3706,93			
ITEM					BARRAS	COMP	DENSID	TOTAL
ARMAÇÃO DA PISCINA					500,67	12,00	0,617	3706,93
3.4	92763	SINAPI	ARMAÇÃO DE PILAR OU VIGA DE UMA ESTRUTURA CONVENCIONAL DE CONCRETO ARMADO EM UM EDIFÍCIO DE MÚLTIPLOS PAVIMENTOS UTILIZANDO AÇO CA-50 DE 12,5 MM -	KG	546,02			
ITEM					BARRAS	COMP	DENSID	TOTAL
PILARES PARA A PISCINA					47,25	12,00	0,963	546,02
3.5	100341	SINAPI	FABRICAÇÃO, MONTAGEM E DESMONTAGEM DE FÔRMA PARA CORTINA DE CONTENÇÃO, EM CHAPA DE MADEIRA COMPENSADA PLASTIFICADA, E = 18 MM. AF_07/2019	M <sup>2</sup>	440,00			
ITEM				QND.	COMP	ALTURA		TOTAL
FÔRMA PARA PISCINA				440,00	220,00	2,00		440,00
3.6	99439	SINAPI	CONCRETAGEM DE EDIFICAÇÕES (PAREDES E LAJES) FEITAS COM SISTEMA DE FÔRMAS MANUSEÁVEIS, COM CONCRETO USINADO BOMBEÁVEL FCK 25 MPA - LANÇAMENTO, ADENSAMENTO E ACABAMENTO (EXCLUSIVE BOMBA LANÇA). AF_06/2015	M <sup>3</sup>	91,11			
ITEM				QND.	COMP	LARGURA	ALTURA	TOTAL
PAREDES PISCINA				91,11	87	0,15	2,20	28,71
FUNDO PISCINA					26,00	16,00	0,15	62,40
3.7	87521	SINAPI	ALVENARIA DE VEDAÇÃO DE BLOCOS CERÂMICOS FURADOS NA HORIZONTAL DE 11,5X19X19CM (ESPESSURA 11,5CM) DE PAREDES COM ÁREA LÍQUIDA MAIOR OU IGUAL A 6M <sup>2</sup> COM VÃOS E ARGAMASSA DE ASSENTAMENTO COM PREPARO EM BETONEIRA. AF_06/2014	M <sup>2</sup>	184,70			
ITEM				QND.	COMP	ALTURA		TOTAL
ALVENARIA DO MURO				184,70	51,00	2,50		127,50
ALVENARIA CASA DE MÁQUINA					26,00	2,20		57,20

3.8	92761	SINAPI	ARMAÇÃO DE PILAR OU VIGA DE UMA ESTRUTURA CONVENCIONAL DE CONCRETO ARMADO EM UM EDIFÍCIO DE MÚLTIPLOS PAVIMENTOS UTILIZANDO AÇO CA-50 DE 8,0 MM - MONTAGEM. AF_12/2015	KG	296,25			
ITEM				QND.	BARRAS	COMP	DENSID	TOTAL
PILARES E BALDRAME DO MURO				296,25	36,50	12,00	0,395	173,01
VIGAS DA CASA DE MÁQUINA					26,00	12,00	0,395	123,24
3.9	100702	SINAPI	PORTA DE CORRER DE ALUMÍNIO, COM DUAS FOLHAS PARA VIDRO, INCLUSO VIDRO LISO INCOLOR, FECHADURA E PUXADOR, SEM ALIZAR. AF_12/2019	M²	10,00			
ITEM				QND.	COMP	ALTURA		TOTAL
PORTÃO DOS FUNDOS				10,00	4,00	2,00		8,00
PORTA DA CASA DE MAQUINA					1,00	2,00		2,00
3.10	101963	SINAPI	LAJE PRÉ-MOLDADA UNIDIRECIONAL, BIAPOIADA, PARA PISO, ENCHIMENTO EM CERÂMICA, VIGOTA CONVENCIONAL, ALTURA TOTAL DA LAJE (ENCHIMENTO+CAPA) = (8+4). AF_11/2020	M²	102,50			
ITEM				QND.	COMP	LARGURA		TOTAL
LAJE DA CASA DE MAQUINAS				102,50	16,00	5,00		80,00
LAJE DA ARQUIBANCADA					10,00	2,25		22,50
<b>4</b>	<b>SUPERESTRUTURA</b>							
4.1	87893	SINAPI	CHAPISCO APLICADO EM ALVENARIA E ESTRUTURAS DE CONCRETO DE FACHADA, COM COLHER DE PEDREIRO. ARGAMASSA TRAÇO 1:3 COM PREPARO MANUAL. AF_06/2014	M²	507,00			
ITEM				QND.	COMP		ALTURA	TOTAL
CHAPISCO PISCINA				507,00	126		2,00	252,00
CHAPISCO MURO					102,00		2,50	255,00
4.2	87553	SINAPI	EMBOÇO, PARA RECEBIMENTO DE CERÂMICA, EM ARGAMASSA TRAÇO 1:2:8, PREPARO MECÂNICO COM BETONEIRA 400L, APLICADO MANUALMENTE EM FACES INTERNAS DE PAREDES, PARA AMBIENTE COM ÁREA MAIOR QUE 10M2, ESPESSURA DE 10MM, COM EXECUÇÃO DE TALISCAS. AF_06/2014	M²	507,00			
ITEM				QND.	COMP		ALTURA	TOTAL
CHAPISCO PISCINA				507,00	126		2,00	252,00
CHAPISCO MURO					102,00		2,50	255,00
4.3	98555	SINAPI	IMPERMEABILIZAÇÃO DE SUPERFÍCIE COM ARGAMASSA POLIMÉRICA / MEMBRANA ACRÍLICA, 3 DEMÃOS. AF_06/2018	M²	747,00			
4.4	87251	SINAPI	REVESTIMENTO CERÂMICO PARA PAREDES EXTERNAS EM PASTILHAS DE PORCELANA 5 X 5 CM (PLACAS DE 30 X 30 CM), ALINHADAS A PRUMO, APLICADO EM PANOS SEM VÃOS. AF_06/2014	M²	590,00			
ITEM				QND.	COMP	LARGURA	ALTURA	TOTAL
PAREDES DA PISCINA				590,00	87		2,00	174,00
FUNDO DA PISCINA					26,00	16,00		416,00
4.5	101747	SINAPI	PISO EM CONCRETO 20 MPA PREPARO MECÂNICO, ESPESSURA 7CM.	M²	135,00			
<b>5</b>	<b>INSTALAÇÕES HIDRAULICA</b>							
5.1	89449	SINAPI	TUBO, PVC, SOLDÁVEL, DN 50MM, INSTALADO EM PRUMADA DE ÁGUA - FORNECIMENTO E INSTALAÇÃO. AF_12/2014	M	135,5			
5.2	89450	SINAPI	TUBO, PVC, SOLDÁVEL, DN 60MM, INSTALADO EM PRUMADA DE ÁGUA - FORNECIMENTO E INSTALAÇÃO. AF_12/2014	M	109			
5.3	89451	SINAPI	TUBO, PVC, SOLDÁVEL, DN 75MM, INSTALADO EM PRUMADA DE ÁGUA - FORNECIMENTO E INSTALAÇÃO. AF_12/2014	M	26			
5.4	89452	SINAPI	TUBO, PVC, SOLDÁVEL, DN 85MM, INSTALADO EM PRUMADA DE ÁGUA - FORNECIMENTO E INSTALAÇÃO. AF_12/2014	M	80			
5.5	94655	SINAPI	TUBO, PVC, SOLDÁVEL, DN 110 MM, INSTALADO EM RESERVAÇÃO DE ÁGUA DE EDIFICAÇÃO QUE POSSUA RESERVATÓRIO DE FIBRA/FIBROCIMENTO FORNECIMENTO E INSTALAÇÃO. AF_06/2016	M	52,05			
5.6	89625	SINAPI	TE, PVC, SOLDÁVEL, DN 50MM, INSTALADO EM PRUMADA DE ÁGUA - FORNECIMENTO E INSTALAÇÃO. AF_12/2014	UND	8			
5.7	89501	SINAPI	JOELHO 90 GRAUS, PVC, SOLDÁVEL, DN 50MM, INSTALADO EM PRUMADA DE ÁGUA - FORNECIMENTO E INSTALAÇÃO. AF_12/2014	UND	12			
5.8	89605	SINAPI	LUVA DE REDUÇÃO, PVC, SOLDÁVEL, DN 60MM X 50MM, INSTALADO EM PRUMADA DE ÁGUA - FORNECIMENTO E INSTALAÇÃO. AF_12/2014	UND	15			
5.9	89614	SINAPI	LUVA, PVC, SOLDÁVEL, DN 85MM, INSTALADO EM PRUMADA DE ÁGUA - FORNECIMENTO E INSTALAÇÃO. AF_12/2014	UND	12			
5.10	89505	SINAPI	JOELHO 90 GRAUS, PVC, SOLDÁVEL, DN 60MM, INSTALADO EM PRUMADA DE ÁGUA - FORNECIMENTO E INSTALAÇÃO. AF_12/2014	UND	8			
5.11	89628	SINAPI	TE, PVC, SOLDÁVEL, DN 60MM, INSTALADO EM PRUMADA DE ÁGUA - FORNECIMENTO E INSTALAÇÃO. AF_12/2014	UND	12			
5.12	89629	SINAPI	TE, PVC, SOLDÁVEL, DN 75MM, INSTALADO EM PRUMADA DE ÁGUA - FORNECIMENTO E INSTALAÇÃO. AF_12/2014	UND	12			
5.13	89631	SINAPI	TE, PVC, SOLDÁVEL, DN 85MM, INSTALADO EM PRUMADA DE ÁGUA - FORNECIMENTO E INSTALAÇÃO. AF_12/2014	UND	15			
5.14	89513	SINAPI	JOELHO 90 GRAUS, PVC, SOLDÁVEL, DN 75MM, INSTALADO EM PRUMADA DE ÁGUA - FORNECIMENTO E INSTALAÇÃO. AF_12/2014	UND	1			
5.15	89521	SINAPI	JOELHO 90 GRAUS, PVC, SOLDÁVEL, DN 85MM, INSTALADO EM PRUMADA DE ÁGUA - FORNECIMENTO E INSTALAÇÃO. AF_12/2014	UND	6			
5.16	94686	SINAPI	JOELHO 90 GRAUS, PVC, SOLDÁVEL, DN 110 MM INSTALADO EM RESERVAÇÃO DE ÁGUA DE EDIFICAÇÃO QUE POSSUA RESERVATÓRIO DE FIBRA/FIBROCIMENTO FORNECIMENTO E INSTALAÇÃO. AF_06/2016	UND	10			

5.17	94701	SINAPI	TÊ, PVC, SOLDÁVEL, DN 110 MM INSTALADO EM RESERVAÇÃO DE ÁGUA DE EDIFICAÇÃO QUE POSSUA RESERVATÓRIO DE FIBRA/FIBROCIMENTO FORNECIMENTO E INSTALAÇÃO. AF_06/2016	UND	3
5.18	94500	SINAPI	REGISTRO DE GAVETA BRUTO, LATÃO, ROSCÁVEL, 3" INSTALADO EM RESERVAÇÃO DE ÁGUA DE EDIFICAÇÃO QUE POSSUA RESERVATÓRIO DE FIBRA/FIBROCIMENTO FORNECIMENTO E INSTALAÇÃO. AF_06/2016	UND	5
5.19	94501	SINAPI	REGISTRO DE GAVETA BRUTO, LATÃO, ROSCÁVEL, 4" INSTALADO EM RESERVAÇÃO DE ÁGUA DE EDIFICAÇÃO QUE POSSUA RESERVATÓRIO DE FIBRA/FIBROCIMENTO FORNECIMENTO E INSTALAÇÃO. AF_06/2016	UND	8
5.20	94493	SINAPI	REGISTRO DE ESFERA, PVC, SOLDÁVEL, DN 60 MM, INSTALADO EM RESERVAÇÃO DE ÁGUA DE EDIFICAÇÃO QUE POSSUA RESERVATÓRIO DE FIBRA/FIBROCIMENTO FORNECIMENTO E INSTALAÇÃO. AF_06/2016	UND	8
5.21	94490	SINAPI	REGISTRO DE ESFERA, PVC, SOLDÁVEL, DN 50 MM, INSTALADO EM RESERVAÇÃO DE ÁGUA DE EDIFICAÇÃO QUE POSSUA RESERVATÓRIO DE FIBRA/FIBROCIMENTO FORNECIMENTO E INSTALAÇÃO. AF_06/2016	UND	8
<b>6</b>	<b>INSTALAÇÕES ELÉTRICA</b>				
6.1	101875	SINAPI	QUADRO DE DISTRIBUIÇÃO DE ENERGIA EM CHAPA DE AÇO GALVANIZADO, DE EMBUTIR, COM BARRAMENTO TRIFÁSICO, PARA 12 DISJUNTORES DIN 100A - FORNECIMENTO E INSTALAÇÃO. AF_10/2020	UND	1
6.2	93670	SINAPI	DISJUNTOR TRIPOLAR TIPO DIN, CORRENTE NOMINAL DE 25A - FORNECIMENTO E INSTALAÇÃO. AF_10/2020	UND	4
6.3	93672	SINAPI	DISJUNTOR TRIPOLAR TIPO DIN, CORRENTE NOMINAL DE 40A - FORNECIMENTO E INSTALAÇÃO. AF_10/2020	UND	2
6.4	101894	SINAPI	DISJUNTOR TRIPOLAR TIPO NEMA, CORRENTE NOMINAL DE 60 ATÉ 100A - FORNECIMENTO E INSTALAÇÃO. AF_10/2020	UND	2
6.5	91872	SINAPI	ELETRODUTO RÍGIDO ROSCÁVEL, PVC, DN 32 MM (1"), PARA CIRCUITOS TERMINAIS, INSTALADO EM PAREDE - FORNECIMENTO E INSTALAÇÃO. AF_12/2015	M	75
6.6	91940	SINAPI	CAIXA RETANGULAR 4" X 2" BAIXA (0,30 M DO PISO), PVC, INSTALADA EM PAREDE - FORNECIMENTO E INSTALAÇÃO. AF_12/2015	UND	29
6.7	91927	SINAPI	CABO DE COBRE FLEXÍVEL ISOLADO, 2,5 MM <sup>2</sup> , ANTI-CHAMA 0,6/1,0 KV, PARA CIRCUITOS TERMINAIS - FORNECIMENTO E INSTALAÇÃO. AF_12/2015	M	175
6.8	91929	SINAPI	CABO DE COBRE FLEXÍVEL ISOLADO, 4 MM <sup>2</sup> , ANTI-CHAMA 0,6/1,0 KV, PARA CIRCUITOS TERMINAIS - FORNECIMENTO E INSTALAÇÃO. AF_12/2015	M	180
6.9	91933	SINAPI	CABO DE COBRE FLEXÍVEL ISOLADO, 10 MM <sup>2</sup> , ANTI-CHAMA 0,6/1,0 KV, PARA CIRCUITOS TERMINAIS - FORNECIMENTO E INSTALAÇÃO. AF_12/2015	M	200
6.10	91935	SINAPI	CABO DE COBRE FLEXÍVEL ISOLADO, 16 MM <sup>2</sup> , ANTI-CHAMA 0,6/1,0 KV, PARA CIRCUITOS TERMINAIS - FORNECIMENTO E INSTALAÇÃO. AF_12/2015	M	160
6.11	91959	SINAPI	INTERRUPTOR SIMPLES (2 MÓDULOS), 10A/250V, INCLUINDO SUPORTE E PLACA - FORNECIMENTO E INSTALAÇÃO. AF_12/2015	UND	8
6.12	91996	SINAPI	TOMADA MÉDIA DE EMBUTIR (1 MÓDULO), 2P+T 10 A, INCLUINDO SUPORTE E PLACA - FORNECIMENTO E INSTALAÇÃO. AF_12/2015	UND	13
6.13	91947	SINAPI	SUPORTE PARAFUSADO COM PLACA DE ENCAIXE 4" X 2" BAIXO (0,30 M DO PISO) PARA PONTO ELÉTRICO - FORNECIMENTO E INSTALAÇÃO. AF_12/2015	UND	11
6.14	100623	SINAPI	POSTE DE AÇO CONICO CONTÍNUO CURVO DUPLO, ENGASTADO, H=9M, INCLUSIVE LUMINÁRIAS, SEM LÂMPADAS - FORNECIMENTO E INSTALACAO. AF_11/2019	UND	11
6.15	97613	SINAPI	LÂMPADA COMPACTA DE VAPOR MERCURIO 125 W, BASE E27 - FORNECIMENTO E INSTALAÇÃO. AF_02/2020	UND	22
6.16	96986	SINAPI	HASTE DE ATERRAMENTO 3/4 PARA SPDA - FORNECIMENTO E INSTALAÇÃO. AF_12/2017	UND	3
<b>7</b>	<b>EQUIPAMENTOS/ ACESSÓRIOS</b>				
7.1	PESQUISA/MERCADO		FILTRO DE AREIA PARA PISCINA (superior a 36 m <sup>3</sup> /h)	UND	4
7.2	PESQUISA/MERCADO		BOMBA COM PRÉ FILTRO PARA PISCINA, 2 CV, MONOFÁSICA , 220 V (VAZÃO MÍNIMA 25 m <sup>3</sup> /h)	UND	4
7.3	PESQUISA/MERCADO		DISPOSITIVO DE ASPIRAÇÃO, INOX, 1 1/2"	UND	4
7.4	PESQUISA/MERCADO		DISPOSITIVO DE RETORNO PARA PISCINA, INOX 1 1/2"	UND	11
7.5	PESQUISA/MERCADO		RALO COM GRADE 15 X 15 CM EM INOX	UND	8
7.7	PESQUISA/MERCADO		QUADRO DE COMANDO PARA DUAS BOMBAS 2 CV, USO SIMULTÂNEO	UND	2
7.8	PESQUISA/MERCADO		LUMINÁRIA DE LED PARA PISCINA, IMPERMEÁVEL, 18 W, 12 V	UND	12
<b>8</b>	<b>PINTURA</b>				
8.1	88489	SINAPI	APLICAÇÃO MANUAL DE PINTURA COM TINTA LÁTEX ACRÍLICA EM PAREDES, DUAS DEMÃOS. AF_06/2014	M <sup>2</sup>	312,2
8.2	88415	SINAPI	APLICAÇÃO MANUAL DE FUNDO SELADOR ACRÍLICO EM PAREDES EXTERNAS. AF_06/2014	M <sup>2</sup>	312,2



## **COMPOSIÇÃO DE BDI**



**Avenida Brasil, 380, Juripiranga – PB – 58330-000**



**(83) 3289-1551**



**prefeitura@juripiranga.pb.gov.br**



**@prefeituradejuripiranga**

OBRA:		CONSTRUÇÃO DE PISCINA SEMI OLÍMPICA ANEXA A ESCOLA MARIA JOSÉ BORBA																	
DETALHAMENTO DO CÁLCULO DO BDI		Construção e Reforma de quaisquer Edificações inclusive Unidades Habitacionais, Escolas, Hospitais, de uso Agropecuário, Estações p /Trens/Metrôs, Estádios e Quadras Esportivas, Instalações p/ Embarque/Desembarque de passageiros em Aeroportos, Rodoviárias, Portos, etc., Pórticos, Mirantes e outros Edifícios de finalidade turística			Construção de Rodovias, Ferrovias, Pistas de Aeroportos, Pontes, Viadutos, Metrôs, Túneis, Barreiras Acústicas, Praças de Pedágio, Sinalização de Rodovias e Aeroportos, Placas de Sinalização de Tráfego e Semelhantes, Infra Viária Urbana, Estacionamento de Veículos, Praças, Calçadas p/Pedestres, Elevados, Passarelas, Cicloviás e VLT			Abastecimento de Água, Coleta de Esgoto			Fornecimento de materiais e equipamentos			Construção e Manutenção de Estações e Redes de Distribuição de Energia Elétrica			Portuárias, Marítimas e Fluviais		
Item componente do BDI	% Informado	1ºQ	Médio	3º Q	1ºQ	Medio	3º Q	1ºQ	Medio	3º Q	1ºQ	Medio	3º Q	1ºQ	Medio	3º Q	1ºQ	Medio	3º Q
Administração Central ( AC )	3,00	3,00	4,00	5,50	3,80	4,01	4,67	3,43	4,93	6,71	1,50	3,45	4,49	5,29	5,92	7,93	4,00	5,52	7,85
Seguro (S) e Garantia (G)	0,80	0,80	0,80	1,00	0,32	0,40	0,74	0,28	0,49	0,75	0,30	0,48	0,82	0,25	0,51	0,56	0,81	1,22	1,99
Risco (R)	0,97	0,97	1,27	1,27	0,50	0,56	0,97	1,00	1,39	1,74	0,56	0,85	0,89	1,00	1,48	1,97	1,46	2,32	3,16
Despesas Financeiras (DF)	0,59	0,59	1,23	1,39	1,02	1,11	1,21	0,94	0,99	1,17	0,85	0,85	1,11	1,01	1,07	1,11	0,94	1,02	1,33
Lucro (L)	6,16	6,16	7,40	8,96	6,64	7,30	8,69	6,74	8,04	9,40	3,50	5,11	6,22	8,00	8,31	9,51	7,14	8,40	10,43
Impostos (I) - PIS, COFINS, ISS	5,65	... Conforme Legislação Específica																	

Observações	
1) Preencher apenas a coluna % Informado (Coluna B)	
2) Os Tributos normalmente aplicáveis são: PIS (0,65%), COFINS (3,00%) e ISS 2% (variável até 5,00% conforme o município).	
3) O cálculo do BDI se baseia na fórmula abaixo utilizada pelo Acórdão 2622/13 do TCU, conforme CE GEPAD 354/2013 de 17/10/2013.	
4) Conforme determina a Lei nº 13.161, de 31 de agosto de 2015, que altera a Lei nº 12.546, de 14 de dezembro 2011, para obras de infraestrutura e do setor de construção, foi regulamentada a substituição da contribuição previdenciária patronal de 20% sobre a folha de pagamentos por uma contribuição de 4,50% sobre a receita bruta, sendo facultativa a opção pela contribuição substitutiva. Nesta composição de BDI foi considerada a opção pela contribuição substitutiva, sendo portanto necessário utilizar tabelas de custos desoneradas para elaboração do orçamento básico.	
<b>B.D.I =</b>	<b>18,58%</b>
Fórmula Utilizada:	
$BDI = \left\{ \left[ \frac{(1 + AC + G + R) * (1 + DF) * (1 + L)}{1 - I} \right] - 1 \right\} * 100$	

Observações sobre os % informados no cálculo do BDI, neste caso:

0

OS VALORES % INFORMADO ENQUADRAM-SE NOS LIMITES DO ACÓRDÃO 2622/2013-TCU-PLENÁRIO

$$BDI = \left\{ \left[ \frac{(1 + AC + G + R) * (1 + DF) * (1 + L)}{1 - I} \right] - 1 \right\} * 100$$



## MAPA DE PREÇOS



**Avenida Brasil, 380, Juripiranga – PB – 58330-000**



**(83) 3289-1551**



**[prefeitura@juripiranga.pb.gov.br](mailto:prefeitura@juripiranga.pb.gov.br)**



**[@prefeituradejuripiranga](https://www.instagram.com/prefeituradejuripiranga)**



ESTADO DA PARAÍBA  
PREFEITURA MUNICIPAL DE JURIPIRANGA  
SECRETARIA MUNICIPAL DE EDUCAÇÃO



OBRA: CONSTRUÇÃO DE PISCINA SEMI OLIMPICA ANEXA A ESCOLA MARIA JOSÉ BORBA

BASE: LOJAS ON LINE QUE FORNECEM ESPECIFICAMENTE E EQUIPAMENTOS E ACESSÓRIOS DE PISCINAS

RESPONSÁVEL TÉCNICO PELO ORÇAMENTO: ARQUITETO E URBANISTA SÉRGIO MURILO ALBUQUERQUE DE MORAIS FILHO

CRITÉRIO DE JULGAMENTO: MÉDIA DOS VALORES UNITÁRIOS

Nº DA ART:

DATA: 28 DE SETEMBRO DE 2021 JURIPIRANGA - PARAÍBA 2021

**MAPA COMPARATIVO DE PREÇOS**  
**7- EQUIPAMENTOS/ ACESSÓRIOS**

ITEM	DESCRICAÇÃO DO INSUMO	UND	MÉRITO COMÉRCIO DE EQUIPAMENTOS LTDA CNPJ:01.582.892/0001-49	SECOB SERVIÇOS E COMÉRCIO DENBOMBAS LTDA CNPJ:10.726.999/0001-04	SODRAMAR INDÚSTRIA E COMÉRCIO LTDA CNPJ:51.333.797/0003-41	VALOR MÉDIO POR UNIDADE
7.1	FILTRO DE AREIA PARA PISCINA (superior a 36 m <sup>3</sup> /h)	1	R\$ 2.454,66	R\$ 1.840,01	R\$ 2.308,00	R\$ 2.200,89
7.2	BOMBA COM PRÉ FILTRO PARA PISCINA, 2 CV,	1	R\$ 1.805,40	R\$ 2.224,16	R\$ 2.388,00	R\$ 2.139,18
7.3	DISPOSITIVO DE ASPIRAÇÃO, INOX, 1 1/2"	1	R\$ 118,14	R\$ 140,00	R\$ 147,00	R\$ 135,05
7.4	DISPOSITIVO DE RETORNO PARA PISCINA, INOX 1 1/2"	1	R\$ 88,14	R\$ 130,00	R\$ 172,00	R\$ 130,05
ITEM	DESCRICAÇÃO DO INSUMO	UND	CARAJÁS CNPJ:03.656.804/0001-31	ACQUAFORT COMERCIO E MATERIAIS EIRELLI CNPJ: 02.264.256/0001-31	FERREIRA COSTA E CIA LTDA LTDA CNPJ:10.230.480/0019-60	VALOR MÉDIO POR UNIDADE
7.5	RALO COM GRADE 15 X 15 CM EM INOX	1	R\$ 227,90	R\$ 259,55	R\$ 320,00	R\$ 269,15
ITEM	DESCRICAÇÃO DO INSUMO	UND	ACQUAFORT COMERCIO E MATERIAIS EIRELLI CNPJ: 02.264.256/0001-31	MÉRITO COMÉRCIO DE EQUIPAMENTOS LTDA CNPJ:01.582.892/0001-49	HIMATER MATERIAIS E EQUIPAMENTOS LTDA CNPJ:30.250.781/0001-33	VALOR MÉDIO POR UNIDADE



7.6	QUADRO DE COMANDO PARA DUAS BOMBAS 2 CV,	1	R\$ 979,67	R\$ 1.095,54	R\$ 1.027,01	R\$ 1.034,07
<b>ITEM</b>	<b>DESCRICAO DO INSUMO</b>	<b>UND</b>	<b>ESTERLUMEN DO BRASIL LTDA CNPJ:24.205.016/07</b>	<b>MÉRITO COMÉRCIO DE EQUIPAMENTOS LTDA CNPJ:01.582.892/0001-49</b>	<b>MADEIRAMADEIRA COMÉRCIO DE ELETRÔNICO S/A CNPJ:10.490.191/0001-35</b>	<b>VALOR MÉDIO POR UNIDADE</b>
7.7	LUMINÁRIA DE LED PARA PISCINA, IMPERMEÁVEL, 18	1	R\$ 139,58	R\$ 167,97	R\$ 199,88	R\$ 169,13

|



## **8. ANEXOS**



**Avenida Brasil, 380, Juripiranga – PB – 58330-000**



**(83) 3289-1551**



**[prefeitura@juripiranga.pb.gov.br](mailto:prefeitura@juripiranga.pb.gov.br)**



**[@prefeituradejuripiranga](https://www.instagram.com/prefeituradejuripiranga)**



## **DECLARAÇÃO**

Declaramos para os devidos fins que a opção de orçamento básico mais vantajosa para a Administração Pública com relação ao projeto da obra em questão é **NÃO DESONERAÇÃO**, conforme demonstrado na Planilha Comparativa em anexo.

Atenciosamente,

---

**Antônio Maroja Guedes Filho**  
**Prefeito de Juripiranga**

---

**Dilano Veloso Ferreira**  
**Secretário de Planejamento e Administração**

---

**Sérgio Murilo Albuquerque de Moraes Filho**  
**Arquiteto e Urbanista**  
**CAU: A 172752-4**



**Avenida Brasil, 380, Juripiranga – PB – 58330-000**



**(83) 3289-1551**



**[prefeitura@juripiranga.pb.gov.br](mailto:prefeitura@juripiranga.pb.gov.br)**



**[@prefeituradejuripiranga](https://www.instagram.com/prefeituradejuripiranga)**

|||||

## **EXIGÊNCIAS QUANTO À QUALIFICAÇÃO TÉCNICA – ACERVO TÉCNICO (RECOMENDAÇÕES DO DEPARTAMENTO DE ENGENHARIA)**

Recomendamos à CPL que constem como exigências técnicas do Edital da obra em questão, como documentações necessárias para qualificação:

### **I – ACERVO TÉCNICO PROFISSIONAL:**

A empresa licitante deverá comprovar que possui no seu quadro permanente, da data prevista para entrega da proposta, profissional de nível superior detentor de atestado(s) de **capacidade técnica** na execução de obra ou serviço de características semelhantes ao objeto do presente certame, através de atestado(s) fornecidos pelo CREA – Conselho Regional de Engenharia e Agronomia e/ou CAU – Conselho de Arquitetura e Urbanismo, referente à obra similar, incluindo obrigatoriamente os seguintes serviços ou similares planilhados no orçamento base, apresentados na(s) Certidões de Acervo Técnico – C.A.T.'s.

### **II – ACERVO TÉCNICO OPERACIONAL (EMPRESA):**

A empresa licitante deverá comprovar sua experiência e capacidade operacional na execução de obra ou serviço de características semelhantes ao objeto do presente certame, através de atestado(s) fornecido(s) por pessoa(s) jurídica(s) de direito público ou privado, cuja contratada seja a licitante, referente à obra similar, incluindo obrigatoriamente os seguintes serviços planilhados no orçamento base,

### **III – EXIGÊNCIAS QUANTO À APRESENTAÇÃO DA PROPOSTA DE PREÇOS:**

- a) A empresa licitante deverá apresentar junto à sua proposta de preços para a obra em questão:
- 1- Planilha orçamentária;
  - 2- Cronograma físico-financeiro;
  - 3- Composição de custos unitários de todos os serviços previstos;
  - 4- Composição analítica do BDI – Bonificação e Despesas Indiretas;
  - 5- Composição analítica dos encargos sociais.

Cabe à CPL o acatamento ou não das orientações aqui discriminadas, fazendo julgamento e tomando as decisões que sejam pertinentes.

---

**Sérgio Murilo Albuquerque de Moraes Filho**  
**Arquiteto e Urbanista**  
**CAU: A 172752-4**



**Avenida Brasil, 380, Juripiranga – PB – 58330-000**



**(83) 3289-1551**



**prefeitura@juripiranga.pb.gov.br**



**@prefeituradejuripiranga**

## RESUMO COMPARATIVO

### ORÇAMENTO COM DESONERAÇÃO *VERSUS* ORÇAMENTO SEM DESONERAÇÃO

**OBRA:** Projeto de construção de piscina semiolímpica anexa à Escola Municipal de Ensino Infantil e Fundamental Maria José Borba;

**LOCALIDADE:** Rua Tiradentes, 143 – centro, Juripiranga – PB;

**DATA:** outubro/2021.

	VALOR DO PROJETO	BDI	ENCARGOS SOCIAS ADOTADOS (padrão SINAPI Pernambuco)
ORÇAMENTO COM DESONERAÇÃO	R\$: 637.481,87	24,52% (com CPRB)	85,69%(HORA) 48,16%(MÊS)
ORÇAMENTO SEM DESONERAÇÃO	R\$: 618.164,27	18,58% (sem CPRB)	115,81%(HORA) 72,23%(MÊS)

#### CONCLUSÃO:

A opção mais vantajosa para a administração é a do orçamento sem desoneração.

**Sérgio Murilo Albuquerque de Moraes Filho**  
**Arquiteto e Urbanista**  
**CAU: A 172752-4**



Avenida Brasil, 380, Juripiranga – PB – 58330-000



(83) 3289-1551



prefeitura@juripiranga.pb.gov.br



@prefeituradejuripiranga

MÉRITO COMÉRCIO DE EQUIPAMENTOS LTDA  
CNPJ: 01.582.892/0001-49



SECOS SERVIÇOS E COMÉRCIO DE BOMBAS LTDA  
10.726.999/0001-04



SODRAMAR INDUSTRIA E COMÉRCIO LTDA  
31.331.971/0001-41

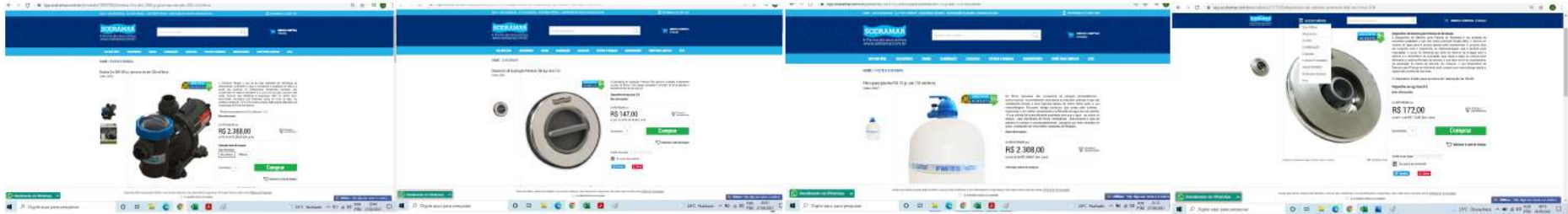

PREÇO MÉDIO DA BOMBA: R\$ 2.139,16

PREÇO MÉDIO DO DISPOSITIVO: R\$ 135,05

PREÇO MÉDIO DO FILTRO: R\$ 2.200,89

PREÇO MÉDIO DO DISPOSITIVO DE RETORNO: R\$ 130,05

ESTARLUMEN DO BRASIL LTDA  
CNPJ: 24.205.016/0001-07

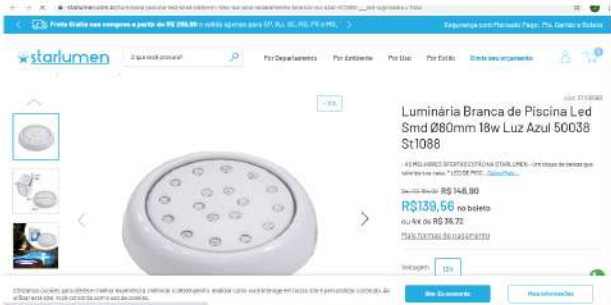

LUX ADVANCE TECNOLOGIA ENERGETICA LTDA  
CNPJ: 29.520.469/0001-33

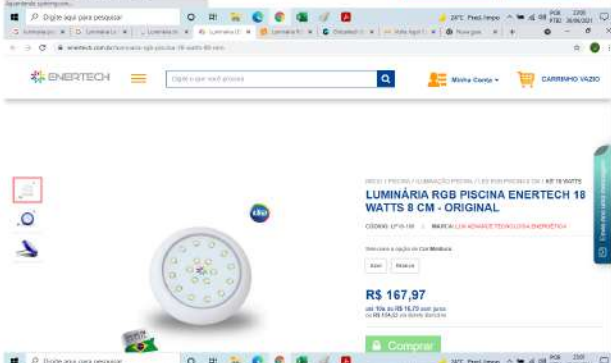

MADERAMADEIRA COMERCIO DE ELETROENICO S/A  
CNPJ: 10.490.191/0001-35

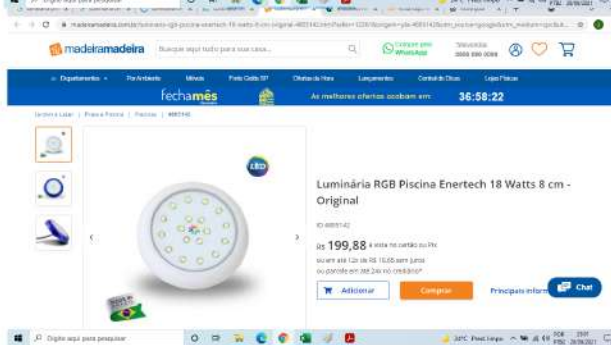

PREÇO MÉDIO DA LUMINÁRIA: R\$ 169,13

CARAJÁS  
CNPJ:033.656.804/0001-31

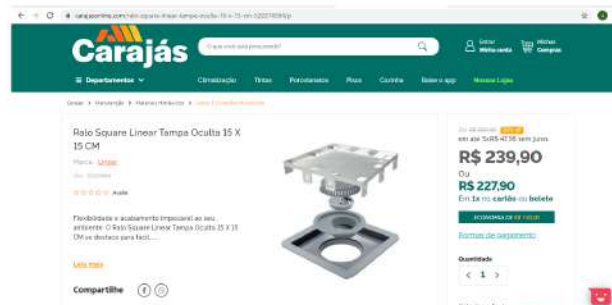

ACQUAFORT COMÉRCIO DE MATERIAS DE CONSTRUÇÃO EIRELI  
CNPJ: 02.264.256/0001-31



FERRERA COSTA E CIA LTDA  
CNPJ: 10.230.480/0019-60

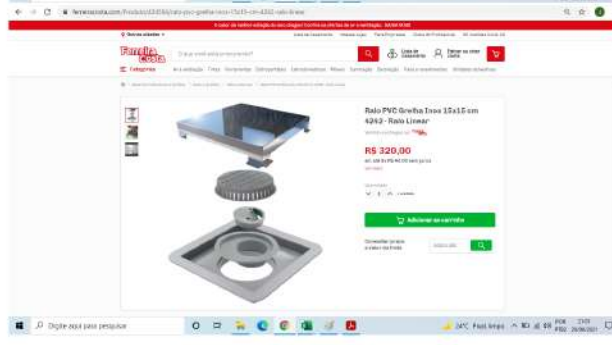

PREÇO MÉDIO DO RALO : R\$ 269,15

ACQUAFORT COMÉRCIO  
CNPJ: 02.264.256/0001-31



MÉRITO COMERCIO DE EQUIPAMENTOS LTDA  
CNPJ: 01.582.892/0001-49



HIMATER MATERIAS E EQUIPAMENTOS LTDA  
CNPJ:30.250.781/0001-33



PREÇO MÉDIO DO QUADRO DE COMANDO: R\$ 1.034,07



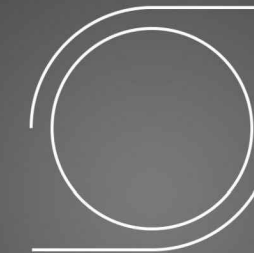

**SÉRGIO ALBUQUERQUE**  
ARQUITETURA • URBANISMO • INTERIORES

01 ESCOTILHA DE ACESSO À CASA DE MÁQUINAS

02 ARQUIBANCADA DE ALVENARIA COM  
REVESTIMENTO EM CONCRETO

03 POSTE METÁLICO CÔNICO COM PINTURA  
ELETROSTÁTICA PARA DUAS LUMINÁRIAS

04 TRAMPOLIM DE SALTO

	PISO EM CONCRETO
	PASTILHA PARA PISCINA AZUL VISCAYA 5X5
	PASTILHA PARA PISCINA AZUL CLARO 5X5
	REVESTIMENTO EM CONCRETO

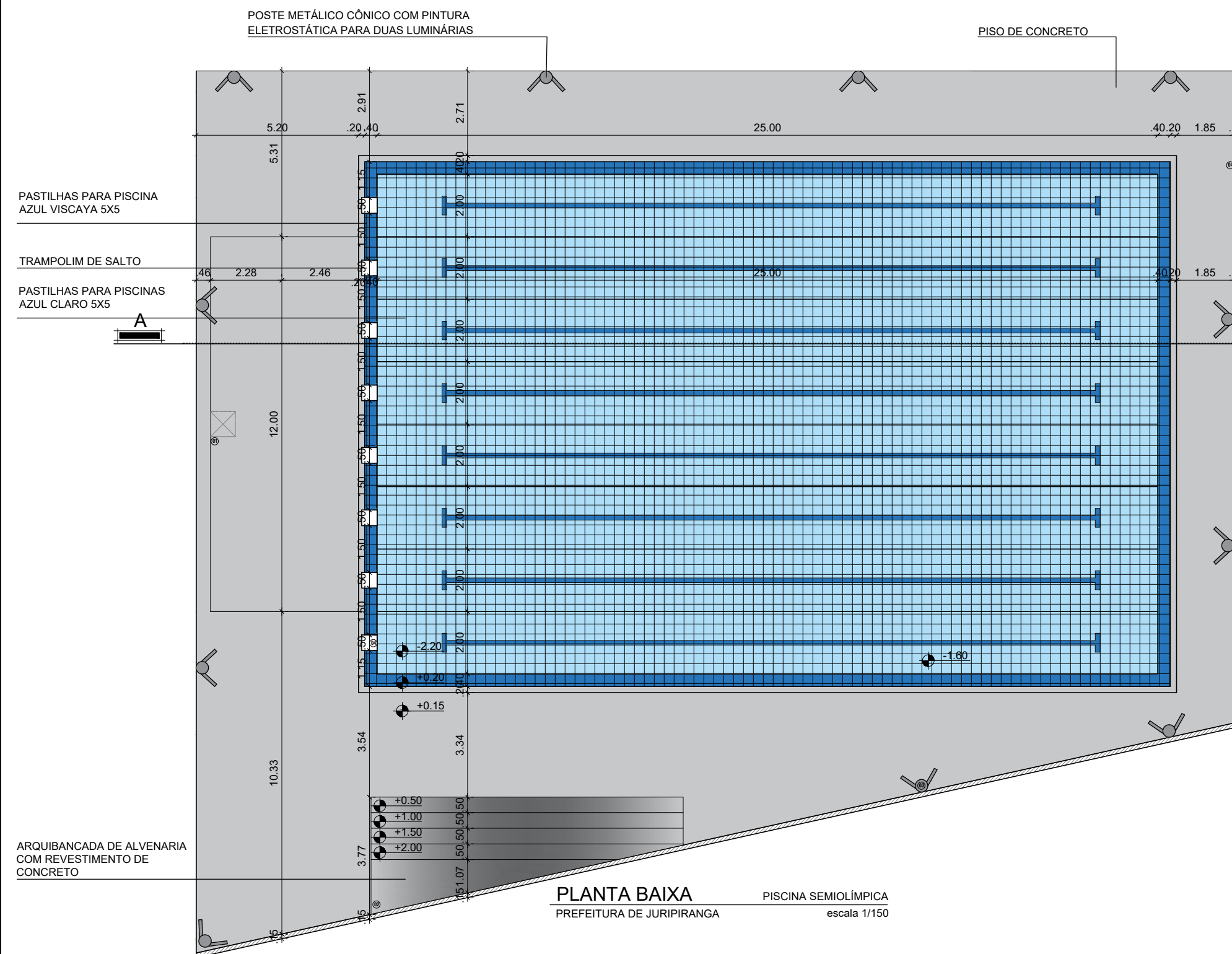

**PLANTA BAIXA** PISCINA SEMIOLÍMPICA  
PREFEITURA DE JURUPIRANGA escala 1/150

PRANCHA

**01** /04

**PISCINA SEMIOLÍMPICA**

ESCALA DESENHO

1/150 PLANTA DE IMPLANTAÇÃO

PROJETO LOCAL PROPRIETÁRIO

CONSTRUÇÃO DE PISCINA SEMIOLÍMPICA  
RUA TIRADENTES, 143 - CENTRO, JURUPIRANGA - PB  
PREFEITURA MUNICIPAL DE JURUPIRANGA - PB

Arquiteto e Urbanista Sérgio Albuquerque  
CAU: A172752-4

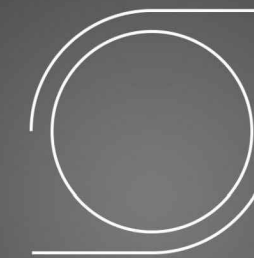

**SÉRGIO ALBUQUERQUE**  
ARQUITETURA • URBANISMO • INTERIORES

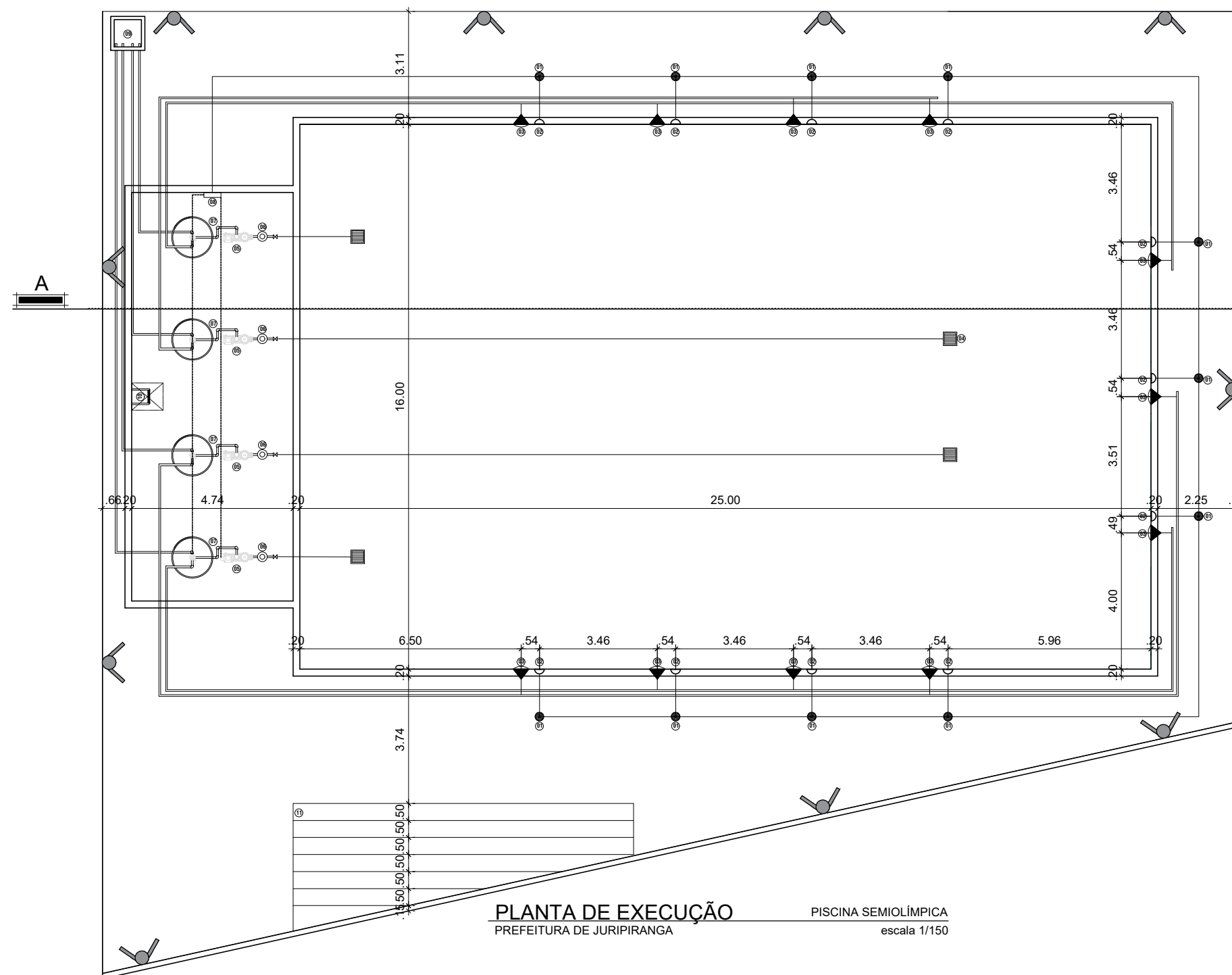

**PLANTA DE EXECUÇÃO**  
PISCINA SEMIOLÍMPICA  
PREFEITURA DE JURUPIRANGA  
escala 1/150

- 01 REGISTRO COM TRANSFORMADOR
- 02 LÂMPADA SUBAQUÁTICA 250W / 12V
- 03 BICO PARA RETORNO
- 04 GRADE DE FUNDO
- 05 BOMBA COM PRÉ FILTRO PARA PISCINA, 2 CV, MONOFÁSICA, 220V (VAZÃO MÍNIMA DE 25m³/h)
- 06 CONTENÇÃO DE RESÍDUOS COM CESTA E VISOR
- 07 FILTRO DE AREIA PARA PISCINA (SUPERIOR À 25m³/h)
- 08 CAIXA DE DISTRIBUIÇÃO DE ENERGIA ELÉTRICA
- 09 CAIXA DE SAÍDA DE ÁGUA DA PISCINA (ESGOTO)
- 10 ESCADA MARINHEIRO DE ACESSO À CASA DE MÁQUINAS
- 11 ARQUIBANCADA EM ALVENARIA E CONCRETO

PRANCHA

**02** /04

## PISCINA SEMIOLÍMPICA

ESCALA

1/150

DESENHO

INSTALAÇÕES HIDRÁULICAS E ELÉTRICAS

PROJETO LOCAL PROPRIETÁRIO

CONSTRUÇÃO DE PISCINA SEMIOLÍMPICA  
RUA TIRADENTES, 143 - CENTRO, JURUPIRANGA - PB  
PREFEITURA MUNICIPAL DE JURUPIRANGA - PB

Arquiteto e Urbanista Sérgio Albuquerque  
CAU: A172752-4

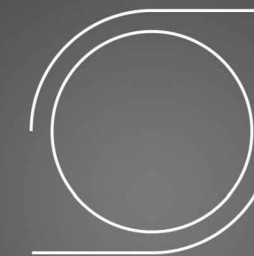

**SÉRGIO ALBUQUERQUE**  
ARQUITETURA • URBANISMO • INTERIORES

PP PILARES

VB VIGA BALDRAME

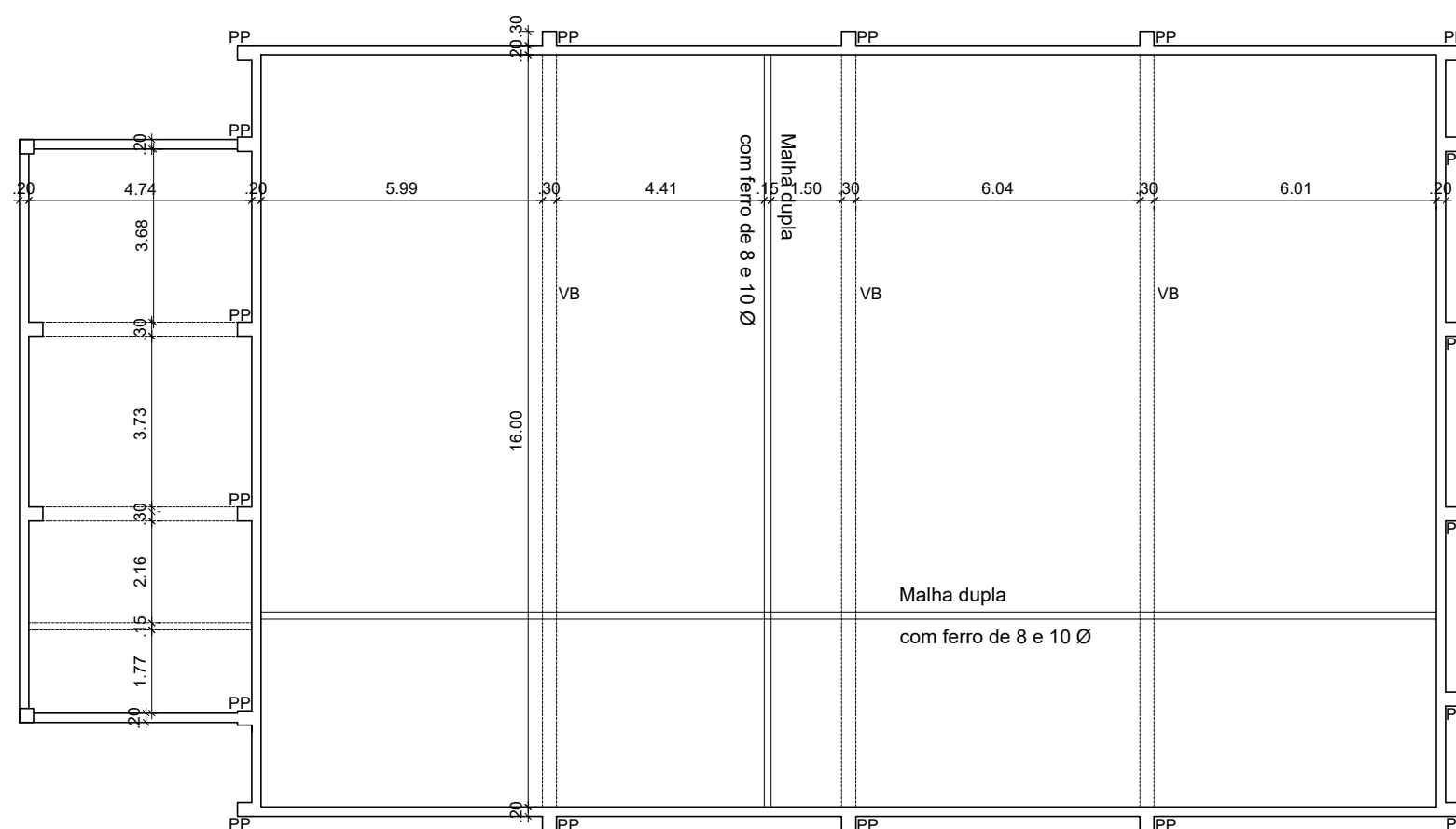

PLANTA ESTRUTURAL PISCINA SEMIOLÍMPICA  
PREFEITURA DE JURUPIRANGA escala 1/150

PRANCHA

**03**  
/04

**PISCINA SEMIOLÍMPICA**

ESCALA

1/150

DESENHO

PLANTA ESTRUTURAL

PROJETO  
LOCAL  
PROPRIETÁRIO

CONSTRUÇÃO DE PISCINA SEMIOLÍMPICA  
RUA TIRADENTES, 143 - CENTRO, JURUPIRANGA - PB  
PREFEITURA MUNICIPAL DE JURUPIRANGA - PB

Arquiteto e Urbanista Sérgio Albuquerque  
CAU: A172752-4

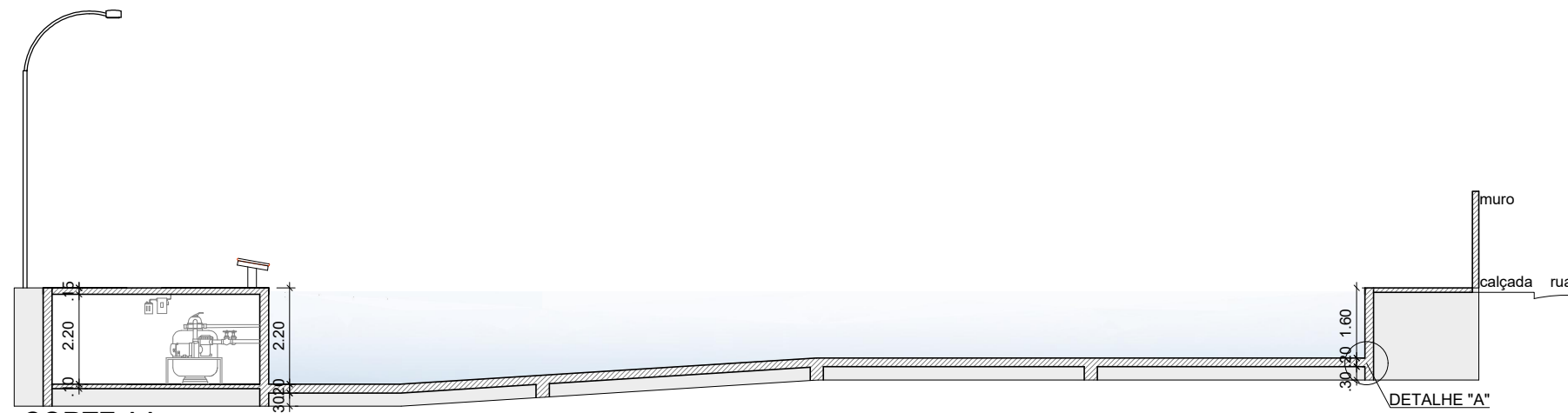

**CORTE AA**  
PISCINA SEMIOLÍMPICA  
escala 1/150  
PREFEITURA DE JURUPIRANGA

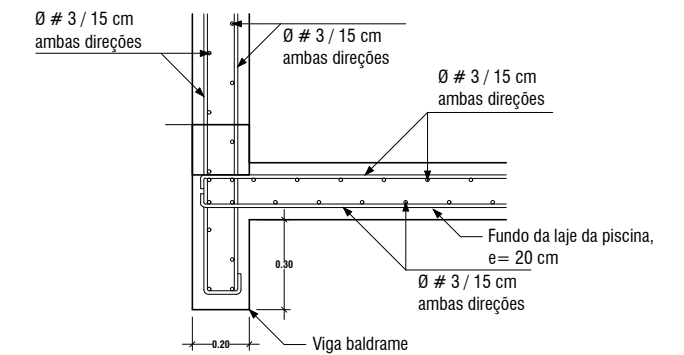

**DETALHE "A"**

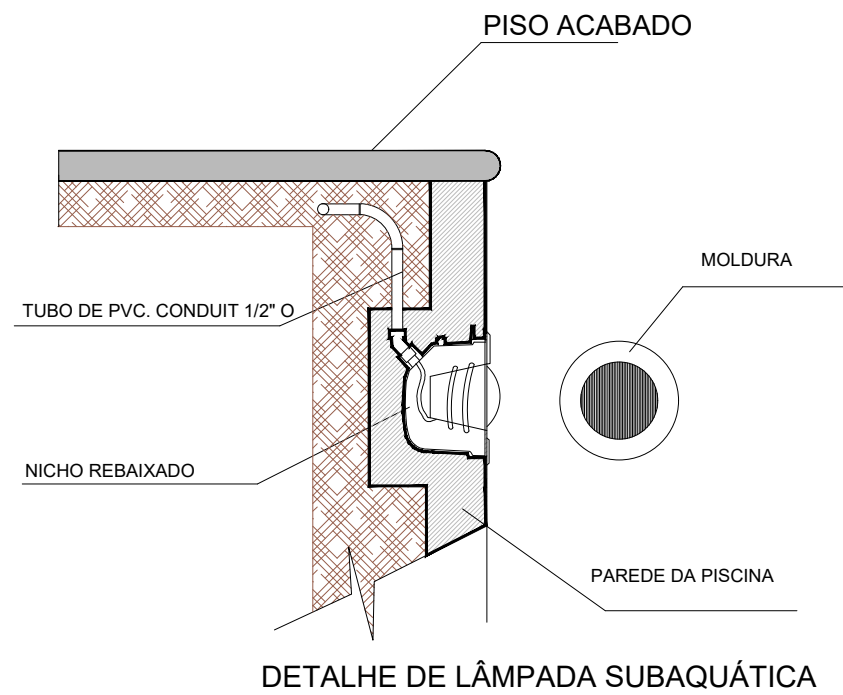

**DETALHE DE LÂMPADA SUBAQUÁTICA**

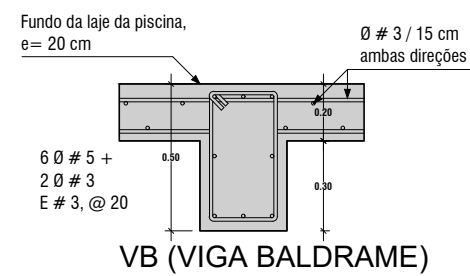

**VB (VIGA BALDRAME)**

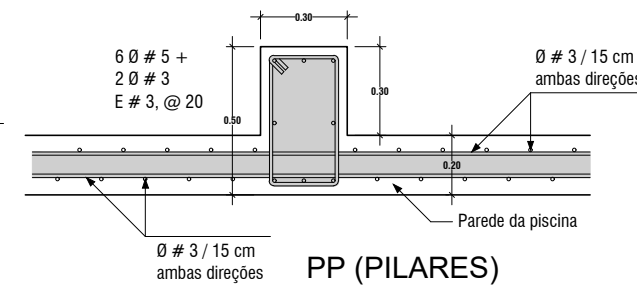

**PP (PILARES)**

PRANCHA

**04** /04

**PISCINA SEMIOLÍMPICA**

ESCALA

1/100

DESENHO

CORTES E DETALHES



PROJETO  
LOCAL  
PROPRIETÁRIO

CONSTRUÇÃO DE PISCINA SEMIOLÍMPICA  
RUA TIRADENTES, 143 - CENTRO, JURUPIRANGA - PB  
PREFEITURA MUNICIPAL DE JURUPIRANGA - PB

Arquiteto e Urbanista Sérgio Albuquerque  
CAU: A172752-4



**ESTADO DA PARAÍBA**  
**PREFEITURA MUNICIPAL DE JURUPIRANGA**  
**PROCESSO LICITATÓRIO Nº 053/2021.**

**TOMADA DE PREÇOS Nº 004/2021.**

**ANEXO II – Minuta de Termo de Contrato**

**CONTRATO Nº \_\_\_\_\_/2021**

**CONTRATO QUE ENTRE SI CELEBRAM O  
MUNICÍPIO DE JURUPIRANGA E A EMPRESA**

\_\_\_\_\_.

De um lado, como CONTRATANTE, e assim denominado no presente instrumento, **MUNICÍPIO DE JURUPIRANGA**, com sede na Av. Brasil, 380, centro, Juripiranga-PB, CNPJ nº. 08.865.933/0001-53, representada neste ato pelo Prefeito o Sr. **XXXXXXXXXXXXXXXXXXXXXXXXXX**, portador da Cédula de Identidade RG nº XXXXXXXX SSP/PE e do CPF nº XXXXXXXX, domiciliado na Rua: XXXXXXXXXXXX, XX, XXXXXX, Juripiranga/PB, e do outro lado \_\_\_\_\_, CREA nº \_\_\_\_\_, inscrito no CPF/MF nº \_\_\_\_\_ RG nº \_\_\_\_\_, residente na Rua \_\_\_\_\_, denominado simplesmente de CONTRATADA, tendo em vista o Processo Licitatório nº 053/2021, na modalidade Tomada de Preços nº 004/2021, proferido pela Comissão Permanente de Licitação, devidamente homologado e adjudicado pelo Chefe do Poder Executivo Municipal, celebram o presente contrato de prestação de serviço, que se regerá pelas normas pertinentes, principalmente, a Lei Federal nº 8.666, de 21 de junho de 1993 e suas alterações, mediante as seguintes cláusulas e condições.

**CLÁUSULA PRIMEIRA – DO OBJETO**

Constitui objeto da presente licitação é a **Contratação de empresa especializada visando a reforma e ampliação da Escola Municipal de Ensino Infantil e Fundamental Maria José Borba e tudo conforme as condições, quantidades e exigências estabelecidas neste Edital e seus anexos.**

**CLÁUSULA SEGUNDA – DO PREÇO**

A CONTRATANTE remunerará a **CONTRATADA**, pela Prestação dos Serviços descrita na Cláusula Primeira, o preço global para o período de **R\$ \_\_\_\_\_ (\_\_\_\_\_)**, sendo **R\$ \_\_\_\_\_ (\_\_\_\_\_)** mensais.



## ESTADO DA PARAÍBA

### PREFEITURA MUNICIPAL DE JURUPIRANGA

**PARAGRAFO ÚNICO** – O preço pactuado nesta cláusula compreende todas as despesas cobradas pela CONTRATADA para a Prestação dos Serviços descritos na Cláusula primeira.

#### CLAUSULA TERCEIRA – DO PAGAMENTO

O pagamento devido a Contratada será através de Nota de Empenho, em até 10º dias útil, após a execução mensal do serviço.

**Parágrafo Único** – O pagamento será efetuado pela tesouraria da Secretaria de Finanças.

#### CLÁUSULA QUARTA – DO PRAZO DE VIGÊNCIA/EXECUÇÃO

**4.1.** A vigência do contrato será até 12 (Doze) meses, contados de sua assinatura, podendo ser prorrogado nos termos da Lei 8.666/93.

**4.2.** Por ocasião dos serviços, caso seja detectado que o serviço não está de acordo com as especificações do objeto licitado, poderá a Administração rejeitá-lo integralmente ou em parte, obrigando-se a licitante a providenciar a correção dos serviços não aceitos imediatamente.

**4.3** O prazo máximo para a execução do objeto, será de **150 (Cento e Cinquenta) dias**, observando-se os períodos atinentes às etapas contidas no cronograma físico-financeiro.

**4.4.** O prazo fluirá da emissão da ordem de serviço, a qual se efetivará após a assinatura do contrato.

**4.5.** Se dentro do prazo proposto, não for possível a execução total dos serviços, poderá ocorrer prorrogação, no máximo, pelo mesmo prazo inicial, desde que seja de forma justificada e solicitada dentro do prazo previsto inicialmente e aceita pela administração.

**4.6.** A licitante vencedora deverá fornecer ao Município, Anotação de Responsabilidade Técnica (ART), ou documento equivalente, junto ao CREA/PB ou CAU/PB, relativa à sua execução total.

**4.7.** A licitante deverá fornecer ainda comprovação de abertura da matrícula da obra junto ao INSS.

#### CLÁUSULA QUINTA – DA DOTAÇÃO ORÇAMETÁRIA

**5.1** As despesas decorrentes da execução do presente contrato correrão por conta das seguintes Dotações Orçamentárias:

- ✓ xxxxxxxxxxxxxxxx.
- ✓ xxxxxxxxxxxxxxxxxxxxxxxxxxxxxxxx.
- ✓ xxxxxxxxxxxxxxxxxxxxxxxxxxxxxxxx.



**ESTADO DA PARAÍBA**  
**PREFEITURA MUNICIPAL DE JURUPIRANGA**  
**CLÁUSULA SEXTA – DAS OBRIGAÇÕES DA CONTRATADA**

**6.1** A Contratada obrigar-se-á:

**6.2.** – Observar as especificações constantes da sua proposta, ficando assegurado a prefeitura o direito de recusar o serviço que não esteja em conformidade com o estabelecido.

**6.3.** – Se manter a disposição, sempre em horário comercial, nos dias úteis, para atendimento ao objeto licitado, sempre que solicitado.

A contratada obriga-se a:

**6.3.1.** O licitante fica obrigado a aceitar nas mesmo condições estipuladas no Edital ou Convite, quanto aos acréscimos ou supressões que se fizerem nos totais solicitados, conforme dispõe o artigo 65 da Lei nº 8.666/93, se de conveniência da Prefeitura Municipal de Juripiranga/PB.

**CLÁUSULA SÉTIMA – DAS OBRIGAÇÕES DA CONTRATANTE**

7.1.A Contratante obrigar-se-á:

7.1.1. Efetuar o pagamento de acordo com o pactuado;

7.1.2. Recusar qualquer serviço que não esteja em conformidade com o solicitado pela Prefeitura.

**CLÁUSULA OITAVA – DAS PENALIDADES**

- a) O não cumprimento total ou parcial das obrigações e demais condições estabelecidas nesta licitação, sujeitará o licitante vencedor às penalidades previstas em Lei, que vão da advertência à suspensão temporária de participar em licitação e impedimento de contratar com a Prefeitura Municipal de Juripiranga, pelo prazo de até 02 (dois) anos.
- b) A inexecução parcial ou total da aquisição sujeitará o licitante ao pagamento de multa no percentual de 10% (dez) do valor total ou da parcela não cumprida.
- c) Após 20 (vinte) dias de atraso no serviço prestado do objeto licitado, a Prefeitura Municipal de Juripiranga processará o cancelamento do empenho, o que não eximirá o licitante do pagamento da multa constante no item anterior e demais penalidades cabíveis.
- d) Estas penalidades serão aplicadas, sem prejuízo do direito de Contratante de suspender o fornecimento e de pleitear indenização por perdas e danos e outras penalidades cabíveis.
- e) As multas previstas acima não terão caráter compensatório e o seu pagamento não eximirá a Contratada da responsabilidade por perdas e danos decorrentes das infrações cometidas.

Endereço: Av. Brasil, nº 380, Centro, Juripiranga/PB. CEP: 58.330.000.

Telefone: (83) 3289-1551.

E-mail: prefeitura@juripiranga.pb.gov.br

CNPJ: 08.865.933/0001-53



**ESTADO DA PARAÍBA**  
**PREFEITURA MUNICIPAL DE JURUPIRANGA**  
**CLÁUSULA NONA – DA RESCISÃO**

Constituição motivo para rescisão do presente contrato, assegurado o contraditório e a ampla defesa, a ocorrência de qualquer das hipóteses previstas no Art. 78 Lei Federal nº 8.883, de 08 de junho de 1994, deste que cabíveis a presente contratação, resguardadas as prerrogativas conferidas por esta Lei Federal á Contratante, consoante o que estabelece o Art. 58.

**CLÁUSULA DÉCIMA – DA SUBCONTRATAÇÃO**

Não será admitida, subcontratação, cessão ou transferência, total ou parcial, do objeto do contrato, a associação da Contratada com outrem, bem como a fusão, a cisão ou a incorporação, que impliquem em substituição da Contratada por outra pessoa.

**CLÁUSULA DÉCIMA PRIMEIRA – DO FORO**

As partes elegem o Foro da Comarca da Cidade de Itabaiana, Estado da Paraíba, para dirimir qualquer divergência ou dúvida fundada no presente instrumento, renunciando as partes a qualquer outro, por mais privilegiado que seja.

E por estarem assim justas e acordadas, firmam o presente em 03(três) vias de igual teor e forma, para um só efeito jurídico e legal.

Juripiranga, \_\_\_\_ de \_\_\_\_\_ de 2021.

---

Prefeitura Municipal de Juripiranga  
**Antonio Maroja Guedes Filho**  
Prefeito Constitucional  
**CONTRATANTE**

---

**CONTRATADA(O)**





**ESTADO DA PARAÍBA**  
**PREFEITURA MUNICIPAL DE JURUPIRANGA**

**PROCESSO LICITATÓRIO Nº 053/2021.**

**TOMADA DE PREÇOS Nº 004/2021.**

**ANEXO III - DECLARAÇÃO DE CUMPRIMENTO DAS CONDIÇÕES DE  
HABILITAÇÃO**

Ao  
MUNICÍPIO DE JURUPIRANGA - PB  
Ref.: TOMADA DE PREÇOS Nº 004/2021.

Prezados Senhores,

Declaramos sob as penas da lei e para os fins requeridos no Inciso VII, do artigo 4º, da Lei Federal nº 10.520/2002, que cumprimos plenamente com os requisitos de habilitação exigidos neste Edital.

Local e data

---

**NOME E ASSINATURA DO REPRESENTANTE/PROCURADOR DA  
EMPRESA**



ESTADO DA PARAÍBA  
PREFEITURA MUNICIPAL DE JURUPIRANGA

PROCESSO LICITATÓRIO Nº 053/2021.

TOMADA DE PREÇOS Nº 004/2021.

**ANEXO IV - MODELO DE ATESTADO DE VISTORIA  
(Papel Timbrado da Empresa)**

O(a) engenheiro(a) ....., responsável técnica do Município de Juripiranga-PB, DECLARA que a Empresa \_\_\_\_\_, CNPJ \_\_\_\_\_ no ato representada por \_\_\_\_\_, CPF \_\_\_\_\_, na forma estabelecida no Edital de Tomada de Preço n.º 004/2021 que tem por objeto: **Contratação de empresa especializada visando a reforma e ampliação da Escola Municipal de Ensino Infantil e Fundamental Maria José Borba e tudo conforme as condições, quantidades e exigências estabelecidas neste Edital e seus anexos**, procedeu a vistoria nas dependências do local da obra, tomando conhecimento das peculiaridades necessárias para cumprimento das obrigações decorrentes da licitação.

\_\_\_\_\_, \_\_\_\_ de \_\_\_\_\_ de 2021.

Engenheiro do município  
RG nº  
CPF nº



**ESTADO DA PARAÍBA**  
**PREFEITURA MUNICIPAL DE JURUPIRANGA**

**PROCESSO LICITATÓRIO Nº 053/2021.**

**TOMADA DE PREÇOS Nº 004/2021.**

**ANEXO V - MODELO DE DECLARAÇÃO DE DISPONIBILIDADE DE INSTALAÇÕES, APARELHAMENTO E PESSOAL.**

**(Papel Timbrado da Empresa)**

Processo nº 053/2021 Tomada de Preços nº 004/2021.

A ..... (nome da empresa), inscrita no CNPJ n.º ....., por intermédio de seu representante legal que esta subscreve, o(a) Sr.(a) ....., portador(a) da Carteira de Identidade n.º..... e do C.P.F. n.º ....., DECLARA, sob as penas da Lei, que por ocasião da contratação, disporá das instalações, dos veículos, dos equipamentos e do pessoal adequado e suficiente para a realização do objeto da licitação.

Local/Data

representante legal  
(com carimbo da empresa)  
RG n.º  
CPF n.º



**ESTADO DA PARAÍBA**  
**PREFEITURA MUNICIPAL DE JURUPIRANGA**

**PROCESSO LICITATÓRIO Nº 053/2021.**

**TOMADA DE PREÇOS Nº 004/2021.**

**ANEXO – VI - MODELO DE DECLARAÇÃO DE ELABORAÇÃO  
INDEPENDENTE DE PROPOSTA**

**(Papel Timbrado da Empresa)**

(Identificação completa do representante da licitante), como representante devidamente constituído de (Identificação completa da licitante), doravante denominado (Licitante), para fins do disposto Edital da Tomada de Preços nº 004/2021, declara, sob as penas da lei, em especial o art. 299 do Código Penal Brasileiro, que:

(a) a proposta apresentada para participar da Tomada de Preços nº 004/2021 foi elaborada de maneira independente (pelo Licitante), e o conteúdo da proposta não foi, no todo ou em parte, direta ou indiretamente, informado, discutido ou recebido de qualquer outro participante potencial ou de fato da Tomada de Preços nº 004/2021, por qualquer meio ou por qualquer pessoa;

(b) a intenção de apresentar a proposta elaborada para participar da Tomada de Preços nº 004/2021 não foi informada, discutida ou recebida de qualquer outro participante potencial ou de fato da Tomada de Preços nº 004/2021, por qualquer meio ou por qualquer pessoa;

(c) que não tentou, por qualquer meio ou por qualquer pessoa, influir na decisão de qualquer outro participante potencial ou de fato da Tomada de Preços nº 004/2021 quanto a participar ou não da referida licitação;

(d) que o conteúdo da proposta apresentada para participar da Tomada de Preços nº 004/2021 não será, no todo ou em parte, direta ou indiretamente, comunicado ou discutido com qualquer outro participante potencial ou de fato da Tomada de Preços nº 004/2021 antes da adjudicação do objeto da referida licitação;

(e) que o conteúdo da proposta apresentada para participar da Tomada de Preços nº 004/2021 não foi, no todo ou em parte, direta ou indiretamente, informado, discutido ou recebido de qualquer integrante ou servidor do município antes da abertura oficial das propostas;

e (f) que está plenamente ciente do teor e da extensão desta declaração e que detém plenos poderes e informações para firmá-la.

\_\_\_\_\_, em \_\_\_\_ de \_\_\_\_\_ de \_\_\_\_\_ (Local/data)

\_\_\_\_\_  
(representante legal do licitante, no âmbito da licitação, com identificação completa).



ESTADO DA PARAÍBA  
PREFEITURA MUNICIPAL DE JURUPIRANGA

PROCESSO LICITATÓRIO Nº 053/2021.

TOMADA DE PREÇOS Nº 004/2021.

**ANEXO VII – MODELO DE DECLARAÇÃO DE CUMPRIMENTO AO DISPOSTO NO INCISO XXXIII DO ART. 7º, DA CONSTITUIÇÃO FEDERAL.**

**DECLARAÇÃO**

(Nome da Empresa), inscrita no CNPJ/MF nº

\_\_\_\_\_, sediada

(Endereço Completo) **Declaro** que não possuímos, em nosso Quadro de Pessoal, empregados menores de 18 (dezoito) anos em trabalho noturno, perigoso ou insalubre e em qualquer trabalho, menores de 16 (dezesseis) anos, salvo na condição de aprendiz, a partir de 14 (quatorze) anos, em observância à Lei Federal nº 9854, de 27.10.99, que acrescentou o inciso V ao art. 27 da Lei Federal nº 8666/93.

**LOCAL E DATA**

**NOME E ASSINATURA DO REPRESENTANTE/PROCURADOR DA EMPRESA**

OBS.

Se a empresa licitante possuir menores de 14 anos aprendizes deverá declarar essa condição.



**ESTADO DA PARAÍBA**  
**PREFEITURA MUNICIPAL DE JURUPIRANGA**

**PROCESSO LICITATÓRIO Nº 053/2021.**

**TOMADA DE PREÇOS Nº 004/2021.**

**ANEXO VIII – MODELO DE DECLARAÇÃO DE INEXISTÊNCIA DE  
RELAÇÃO FAMILIAR OU PARENTESCO COM SERVIDORES DA  
ADMINISTRAÇÃO MUNICIPAL.**

**DECLARAÇÃO**

(Razão

Social)

\_\_\_\_\_

CNPJ/MF Nº \_\_\_\_\_

Sediada \_\_\_\_\_

\_\_\_\_\_

Declaro para os devidos fins, que de acordo com o Art. 9 da Lei 8.666/93 de 21 de junho de 1993, que na empresa acima qualificada, não existe sócio ou empregado com relação familiar ou parentesco no âmbito da Administração Pública Direta, Indireta e Fundacional dos Poderes Legislativo e Executivo Municipal, por cônjuge, companheiro ou parente em linha reta, colateral ou por afinidade, até o terceiro grau, de Agentes Públicos (Prefeito, Vice-Prefeito, Secretários Municipais, Procurador Geral do Município, e Vereadores) e de servidores investidos em cargo de direção, chefia ou assessoramento. Declaro ainda, que as informações prestadas são verdadeiras, assumindo a responsabilidade pelo. Seu inteiro teor, sob as penas da Lei.

Por ser verdade, firmamos o presente.

**LOCAL E DATA**

**NOME E ASSINATURA DO REPRESENTANTE/PROCURADOR DA  
EMPRESA**

Endereço: Av. Brasil, nº 380, Centro, Juripiranga/PB. CEP: 58.330.000.

Telefone: (83) 3289-1551.

E-mail: prefeitura@juripiranga.pb.gov.br

CNPJ: 08.865.933/0001-53



ESTADO DA PARAÍBA  
PREFEITURA MUNICIPAL DE JURUPIRANGA

PROCESSO LICITATÓRIO Nº 053/2021.

TOMADA DE PREÇOS Nº 004/2021.

**ANEXO IX - MODELO DE DECLARAÇÃO DE SUPERVENIÊNCIA DE FATOS  
IMPEDITIVOS**

**(Papel Timbrado da Empresa)**

A empresa \_\_\_\_\_, CNPJ \_\_\_\_\_, sediada na Rua/Av. \_\_\_\_\_, Bairro \_\_\_\_\_, cidade \_\_\_\_\_, neste ato representada pelo Sr.(a) \_\_\_\_\_, portador do RG \_\_\_\_\_ e inscrito no CPF sob o número \_\_\_\_\_, no uso de suas atribuições legais, comprometendo-se nos termos da legislação reguladora da matéria, a informar a qualquer tempo, sob pena das penalidades cabíveis, a inexistência de fatos supervenientes impeditivos a habilitação para este certame no Município de Juripiranga – **Tomada de Preços nº 004/2021**, na forma determinada no § 2º, do artigo 32, da lei 8666/93 e alterações, devidamente assinada pelo representante legal da empresa participante.

Local e data,

---

(assinatura e identificação do representante legal)

CPF:

Carimbo de CNPJ da empresa:



ESTADO DA PARAÍBA  
PREFEITURA MUNICIPAL DE JURUPIRANGA

PROCESSO LICITATÓRIO Nº 053/2021.

TOMADA DE PREÇOS Nº 004/2021.

**ANEXO X – MODELO DE DECLARAÇÃO DE MICROEMPRESAS,  
EMPRESAS DE PEQUENO PORTE (LEI COMPLEMENTAR Nº 123/2006).**

**(Papel Timbrado da Empresa)**

À

Prefeitura Municipal de Juripiranga-PB;

Ref.: Contratação de empresa especializada visando à construção de uma piscina semiolímpica anexa à Escola Municipal de Ensino Infantil e Fundamental Maria José Borba e tudo conforme as condições, quantidades e exigências estabelecidas neste Edital e seus anexos.

\_\_\_\_\_, portador (a) da Carteira de  
Identidade RG nº. \_\_\_\_\_ - SSP/\_\_\_\_ e do CPF/MF nº.  
\_\_\_\_\_, representante da empresa  
\_\_\_\_\_, CNPJ/MF nº  
\_\_\_\_\_, solicitamos na condição de  
MICROEMPRESA/EMPRESA DE PEQUENO PORTE/  
MICROEMPREENDEDOR INDIVIDUAL, quando da sua participação na  
licitação, modalidade **Tomada de Preços nº 004/2021** seja dado o tratamento  
diferenciado concedido a essas empresas com base nos artigos 42 a 45 da Lei  
Complementar nº 123/2006.

Declaramos ainda, que não existe qualquer impedimento entre os previstos nos  
incisos do § 4º do artigo 3º da Lei Complementar Federal nº 123/2006.

**Como prova da referida condição, apresentamos em documento anexo,  
CERTIDÃO emitida pela Junta Comercial para comprovação da condição  
de Microempresas, Empresa de Pequeno Porte ou Microempreendedor  
Individual.**





**ESTADO DA PARAÍBA**  
**PREFEITURA MUNICIPAL DE JURUPIRANGA**

Local e data

---

Assinatura do representante legal sob carimbo

RG:

CPF:

CNPJ/MF da empresa:

**Obs.: Este documento deverá ser entregue fora dos envelopes.**

Endereço: Av. Brasil, nº 380, Centro, Juripiranga/PB. CEP: 58.330.000.

Telefone: (83) 3289-1551.

E-mail: [prefeitura@juripiranga.pb.gov.br](mailto:prefeitura@juripiranga.pb.gov.br)

CNPJ: 08.865.933/0001-53



**ESTADO DA PARAÍBA**  
**PREFEITURA MUNICIPAL DE JURUPIRANGA**  
**PROCESSO LICITATÓRIO Nº 053/2021.**

**TOMADA DE PREÇOS Nº 004/2021.**

**ANEXO XI – MODELO DE DECLARAÇÃO DE RESPONSABILIDADE.**

**DECLARAÇÃO DE RESPONSABILIDADE**

Declaramos para fins de atendimento ao que consta do edital do Pregão.....do Município de Juripiranga - PB, que a empresa.....tomou conhecimento do Edital e de todas as condições de participação na Licitação e se compromete a cumprir todos os termos do Edital, e a fornecer produtos de qualidade, sob as penas da Lei.

**LOCAL E DATA**

**NOME E ASSINATURA DO REPRESENTANTE/PROCURADOR DA  
EMPRESA**